



INSTYTUT TECHNIKI BUDOWLANEJ
PL 00-611 WARSZAWA, ul. Filtrowa 1, www.itb.pl

CZŁONEK EOTA i UEAtc



KRAJOWA OCENA TECHNICZNA ITB-KOT-2019/1149 wydanie 1

Niniejsza Krajowa Ocena Techniczna została wydana zgodnie z rozporządzeniem Ministra Infrastruktury i Budownictwa z dnia 17 listopada 2016 r. w sprawie krajowych ocen technicznych (Dz. U. z 2016 r., poz. 1968) przez Instytut Techniki Budowlanej w Warszawie, na wniosek:

TERMETAL Piotr Glaner Spółka komandytowa
ul. Ceramiczna 21, 64-920 Piła

Krajowa Ocena Techniczna ITB-KOT-2019/1149 wydanie 1 stanowi pozytywną ocenę właściwości użytkowych poniższych wyrobów budowlanych do zamierzonego zastosowania:

Stalowe kraty pomostowe i stalowe kraty stopni schodów TERMETAL

Data ważności Krajowej Oceny Technicznej:

25 października 2024 r.

DYREKTOR
z up.
Zastępca Dyrektora
ds. Oceny Technicznej
i Harmonizacji Europejskiej

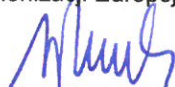
mgr inż. Anna Pańek



Warszawa, 25 października 2019 r.

Instytut Techniki Budowlanej

ul. Filtrowa 1, 00-611 Warszawa

tel.: 22 825 04 71; NIP: 525 000 93 58; KRS: 0000158785

1. OPIS TECHNICZNY WYROBU

Przedmiotem niniejszej Krajowej Oceny Technicznej są stalowe kraty pomostowe i stalowe kraty stopni schodów TERMETAL, produkowane w Polsce, przez TERMETAL Piotr Glaner Spółka komandytowa, ul. Ceramiczna 21, 64-920 Piła.

Niniejsza Krajowa Ocena Techniczna obejmuje następujące typy wyrobów:

- kraty pomostowe i kraty stopni schodów TERMETAL, wg rys. A1,
- kraty pomostowe i kraty stopni schodów TERMETAL, z bezpiecznymi oczkami SM (Security Mesh), wg rys. A2,
- kraty pomostowe i kraty stopni schodów TERMETAL, z bezpiecznymi oczkami WBB, wg rys. A3,
- kraty pomostowe i kraty stopni schodów TERMETAL, z nacięciami typu „ząb piły”, o głębokości 3,3 mm i promieniu 5,1 mm, wg rys. A4,
- kraty pomostowe i kraty stopni schodów TERMETAL, z bezpiecznymi oczkami SM (Security Mesh), z nacięciami typu „ząb piły”, o głębokości 3,3 mm i promieniu 5,1 mm, wg rys. A5,
- kraty pomostowe i kraty stopni schodów TERMETAL, z bezpiecznymi oczkami WBB, z nacięciami typu „ząb piły”, o głębokości 3,3 mm i promieniu 5,1 mm, wg rys. A6,
- kraty pomostowe i kraty stopni schodów TERMETAL, z nacięciami typu „trapez”, o głębokości 2,5 mm i szerokości 4 mm, wg rys. A7,
- kraty pomostowe i kraty stopni schodów TERMETAL, z bezpiecznymi oczkami SM (Security Mesh), z nacięciami typu „trapez”, o głębokości 2,5 mm i szerokości 4 mm, wg rys. A8,
- kraty pomostowe i kraty stopni schodów TERMETAL, z bezpiecznymi oczkami WBB, z nacięciami typu „trapez”, o głębokości 2,5 mm i szerokości 4 mm, wg rys. A9.

Kraty pomostowe i kraty stopni schodów TERMETAL są wykonane ze stalowych płaskowników nośnych, o grubości nominalnej 2 ± 6 mm i wysokości nominalnej 20, 25, 30, 40, 50, 60 lub 70 mm, walcowanych na zimno z walcówki okrągłej lub wycinanych z blachy oraz stalowych prętów poprzecznych, okrągłych (żłobionych lub gładkich), o średnicy nominalnej 4,8 lub 5,8 mm albo kwadratowych, o długości boku przekroju poprzecznego 4,8 mm. Kraty pomostowe i kraty stopni schodów TERMETAL są wykonane w technologii wciskania prętów poprzecznych w płaskowniki nośne, z jednoczesnym zgrzewaniem.

Kraty pomostowe wzdłuż bocznych krawędzi, w kierunku prostopadłym do płaskowników nośnych, są zamknięte za pomocą płaskowników bocznych, o grubości nie mniejszej niż 2 mm, połączonych z elementami kraty metodą zgrzewania lub spawania. Stopnie schodów wzdłuż bocznych krawędzi, w kierunku prostopadłym do płaskowników nośnych, są zamknięte za pomocą elementów z blachy stalowej, o grubości nie mniejszej niż 2 mm.

Górna krawędź płaskownika nośnego krat pomostowych i krat stopni schodów z nacięciami jest wyprofilowana w sposób przedstawiony na rys. A10a) – w przypadku krat i stopni schodów z nacięciami typu „trapez” lub w sposób przedstawiony na rys. A10b) – w przypadku krat i stopni schodów z nacięciami typu „ząb piły”.

W przypadku krat z bezpiecznymi oczkami SM (Security Mesh), w przestrzeni pomiędzy płaskownikami nośnymi znajduje się zimnowalcowana, profilowana taśma perforowana, o grubości 0,5 lub 0,8 mm. Taśma zamocowana jest do prętów poprzecznych kraty poprzez zgrzewanie oporowe. Perforacja taśmy wykonana jest w kształcie par kwadratów o boku 8 mm.

W przypadku krat z bezpiecznymi oczkami WBB, w przestrzeni pomiędzy płaskownikami nośnymi znajduje się pręt stalowy okrągły, żłobiony lub gładki, o średnicy nominalnej 4,8 lub 5,8 mm albo kwadratowy o długości boku przekroju poprzecznego 4,8 mm. Pręt jest mocowany do elementów poprzecznych kraty poprzez zgrzewanie oporowe.

Elementy krat pomostowych i krat stopni schodów TERMETAL (płaskowniki nośne, pręty poprzeczne oraz elementy obramowań) są wykonane ze stali konstrukcyjnej gatunku S235JR wg normy PN-EN 10025-1:2007 i PN-EN 10025-2:2007 lub ze stali konstrukcyjnej innych gatunków o nie niższych właściwościach mechanicznych lub ze stali odpornej na korozję gatunku 1.4301 albo 1.4401 wg norm PN-EN 10088-1:2014 i PN-EN 10088-2:2014.

Elementy krat pomostowych i krat stopni schodów TERMETAL ze stali konstrukcyjnej są zabezpieczone przed korozją powłoką cynkową, nanoszoną metodą zanurzeniową wg normy PN-EN ISO 1461:2011, o grubości nie mniejszej niż 45 μm – w przypadku elementów o grubości do 3 mm i nie mniejszej niż 55 μm – w przypadku elementów o grubości większej niż 3 mm.

Rozstaw osiowy płaskowników nośnych (a) krat pomostowych i krat stopni schodów TERMETAL wynosi: 15,1; 30,2; 34,3; 45,3; 60,4; 68,6; 75,5; 90,6; 102,9 lub 105,7 mm, natomiast rozstaw osiowy prętów poprzecznych (b) wynosi: 22,4; 38,1; 50,8; 76,2 lub 101,6 mm. Szerokość krat (B) jest nie większa niż 2000 mm, a długość (L) – nie większa niż 6100 mm.

Kształt i wymiary wyrobów objętych niniejszą Krajową Oceną Techniczną podano w Załączniku A.

2. ZAMIERZONE ZASTOSOWANIE WYROBU

Stalowe kraty pomostowe i stalowe kraty stopni schodów TERMETAL są przeznaczone do stosowania jako:

- pomosty dla ruchu pieszego wewnątrz i na zewnątrz obiektów przemysłowych i magazynowych,
- pokrycia kanałów i zabezpieczenia wjazdów,
- pokrycia ciągów pieszych.

Nośności stalowych krat pomostowych i stalowych krat stopni schodów TERMETAL, związane z przeniesieniem obciążeń pionowych równomiernie rozłożonych i skupionych oraz ugięcia pionowe, podano w tablicach B1 ÷ B21.

Stalowe kraty pomostowe i stalowe kraty stopni schodów TERMETAL powinny być stosowane na podstawie projektu technicznego, opracowanego dla określonego obiektu, zgodnie z normami PN-EN 1993-1-1:2006+NA:2010+A1:2014 i PN-EN 1993-1-4:2007+NA:2010.

Kraty z bezpiecznymi oczkami SM lub WBB są przeznaczone do stosowania w miejscach, gdzie istnieje niebezpieczeństwo upadku drobnych przedmiotów, które stanowią zagrożenie dla osób przebywających lub poruszających się w obszarze pod kratą pomostową.

Ze względu na agresywność korozyjną środowiska, kraty pomostowe i kraty stopni schodów TERMETAL wykonane ze stali konstrukcyjnej i zabezpieczone przed korozją zanurzeniową powłoką

cynkową, powinny być stosowane zgodnie z wymaganiami podanymi w normach PN-EN 14713-1:2017 i PN-EN ISO 9223:2012. Kraty pomostowe i kraty stopni schodów TERMETAL wykonane ze stali odpornej na korozję powinny być stosowane zgodnie z Załącznikiem A normy PN-EN 1993-1-4:2007, w środowiskach o kategorii korozyjności C1 ÷ C3 według normy PN-EN ISO 9223:2012 – w przypadku krat ze stali gatunku 1.4301 (0H18N9) oraz w środowiskach o kategorii korozyjności C1 ÷ C5 według normy PN-EN ISO 9223:2012 – w przypadku stali gatunku 1.4401 (0H17N12M2T2).

Kraty pomostowe oraz kraty stopni schodów TERMETAL powinny być montowane z zastosowaniem stalowych uchwytów (elementów) mocujących i spinających przedstawionych na rys. A13 ÷ A17. Sposób montażu krat pomostowych oraz krat stopni schodów nie jest objęty niniejszą Krajową Oceną Techniczną.

Wyroby objęte niniejszą Krajową Oceną Techniczną powinny być stosowane zgodnie z projektem technicznym, opracowanym z uwzględnieniem:

- polskich norm i przepisów techniczno-budowlanych, w szczególności rozporządzenie Ministra Infrastruktury z dnia 12 kwietnia 2002 r. w sprawie warunków technicznych, jakim powinny odpowiadać budynki i ich usytuowanie (Dz. U. z 2019 r. poz. 1065),
- postanowień niniejszej Krajowej Oceny Technicznej,
- zaleceń zawartych w instrukcji technicznej opracowanej przez producenta i dostarczanej odbiorcom.

3. WŁAŚCIWOŚCI UŻYTKOWE WYROBU I METODY ZASTOSOWANE DO ICH OCENY

3.1. Właściwości użytkowe wyrobu

3.1.1. Kształt i wymiary. Kształt i wymiary krat pomostowych i krat stopni schodów są zgodne z Załącznikiem A.

3.1.2. Nośności. Nośności krat pomostowych i krat stopni schodów podano w tablicach B1 ÷ B21.

3.1.3. Ugięcia. Ugięcia krat pomostowych i krat stopni schodów, przy działaniu obciążenia skupionego, podano w tablicach B1 ÷ B21. Ugięcia są nie większe niż $L_p/150$, gdzie L_p jest rozstawem podpór płaskowników nośnych kraty.

3.1.4. Trwałość. Powłoka cynkowa наносzona metodą zanurzeniową wg normy PN-EN ISO 1461:2011, o grubości nie mniejszej niż 45 μm – w przypadku elementów ze stali konstrukcyjnej o grubości do 3 mm i nie mniejszej niż 55 μm , w przypadku elementów ze stali konstrukcyjnej o grubości większej niż 3 mm oraz zastosowana stal gatunku 1.4301 lub 1.4401 – w przypadku elementów ze stali odpornej na korozję, zapewniają trwałość wyrobów w zakresie wynikającym z p. 2.

3.1.5. Właściwości przeciwpoślizgowe. Właściwości przeciwpoślizgowe krat pomostowych i krat stopni schodów odpowiadają:

- klasie R 10 wg normy DIN 51130:2004 – w przypadku krat bez nacięć wg rys. A1 ÷ A3 oraz krat z nacięciami typu „zęb piły” wg rys. A4 ÷ A6,

- klasie R 11 i V 10 wg normy DIN 51130:2004 – w przypadku krat z nacięciami typu „trapez”, wg rys. A10 ÷ A12.

3.2. Metody zastosowane do oceny właściwości użytkowych

3.2.1. Kształt i wymiary. Kształt sprawdza się wizualnie. Wady kształtu i wymiary sprawdza się za pomocą przyrządów pomiarowych o odpowiedniej dokładności.

3.2.2. Nośności. Nośności krat pomostowych i krat stopni schodów oblicza się według normy PN-EN 1993-1-1:2006+NA:2010+A1:2014, dla schematu złożonego z pojedynczych płaskowników nośnych kraty, w ilości zwiększonej o liczbę m , z uwagi na przestrzenną pracę kraty (tzw. rusztu) wynoszącą:

- 2,25 – w przypadku płaskownika nośnego o wysokości nominalnej 20 mm,
- 2,19 – w przypadku płaskownika nośnego o wysokości nominalnej 25 mm,
- 2,13 – w przypadku płaskownika nośnego o wysokości nominalnej 30 mm,
- 2,00 – w przypadku płaskownika nośnego o wysokości nominalnej 40 mm,
- 1,88 – w przypadku płaskownika nośnego o wysokości nominalnej 50 mm,
- 1,75 – w przypadku płaskownika nośnego o wysokości nominalnej 60 mm,
- 1,63 – w przypadku płaskownika nośnego o wysokości nominalnej 70 mm.

3.2.3. Ugięcia. Ugięcia krat sprawdza się z uwzględnieniem obciążeń skupionych według tablic B1 ÷ B21, działających w środku rozstawu podpór płaskowników nośnych kraty poprzez sztywną płytę stalową, o wymiarach 200 x 200 mm i grubości 40 mm, pod którą należy umieścić podkładkę z miękkiej płyty pilśniowej o grubości 15 mm. Schemat badania pokazano na rys. B1. Pomiaru ugięcia należy dokonać za pomocą czujnika przemieszczeń liniowych, z dokładnością do 0,01 mm.

3.2.4. Trwałość. Grubość powłoki cynkowej sprawdza się wg normy PN-EN ISO 2178:1998.

3.2.5. Właściwości przeciwpoślizgowe. Właściwości przeciwpoślizgowe sprawdza się wg normy DIN 51130:2004.

4. PAKOWANIE, TRANSPORT I SKŁADOWANIE ORAZ SPOSÓB ZNAKOWANIA WYROBU

Wyroby objęte niniejszą Krajową Oceną Techniczną powinny być dostarczane, przechowywane i transportowane w sposób zapewniający niezmiennosc ich właściwości technicznych.

Sposób znakowania wyrobów znakiem budowlanym powinien być zgodny z rozporządzeniem Ministra Infrastruktury i Budownictwa z dnia 17 listopada 2016 r. w sprawie sposobu deklarowania właściwości użytkowych wyrobów budowlanych oraz sposobu znakowania ich znakiem budowlanym (Dz. U. z 2016 r., poz. 1966, z późniejszymi zmianami).

Oznakowaniu wyrobu znakiem budowlanym powinny towarzyszyć:

- dwie ostatnie cyfry roku, w którym znak budowlany został po raz pierwszy umieszczony na wyrobie budowlanym,
- nazwa i adres siedziby producenta lub znak identyfikacyjny pozwalający jednoznacznie określić nazwę i adres siedziby producenta,

- nazwa i oznaczenie typu wyrobu budowlanego,
- numer i rok wydania krajowej oceny technicznej, zgodnie z którą zostały zadeklarowane właściwości użytkowe (ITB-KOT-2019/1149 wydanie 1),
- numer krajowej deklaracji właściwości użytkowych,
- poziom lub klasa zadeklarowanych właściwości użytkowych,
- adres strony internetowej producenta, jeżeli krajowa deklaracja właściwości użytkowych jest na niej udostępniona.

Wraz z krajową deklaracją właściwości użytkowych powinna być dostarczana albo udostępniana w odpowiednich przypadkach karta charakterystyki i/lub informacje o substancjach niebezpiecznych zawartych w wyrobie budowlanym, o których mowa w art. 31 lub 33 rozporządzenia (WE) nr 1907/2006 Parlamentu Europejskiego i Rady w sprawie rejestracji, oceny, udzielania zezwoleń i stosowanych ograniczeń w zakresie chemikaliów (REACH) i utworzenia Europejskiej Agencji Chemikaliów.

Ponadto oznakowanie wyrobu budowlanego, stanowiącego mieszaninę niebezpieczną według rozporządzenia REACH, powinno być zgodne z wymaganiami rozporządzenia (WE) nr 1272/2008 Parlamentu Europejskiego i Rady w sprawie klasyfikacji, oznakowania i pakowania substancji i mieszanin (CLP), zmieniającego i uchylającego dyrektywy 67/548/EWG i 1999/45/WE oraz zmieniającego rozporządzenie (WE) nr 1907/2006.

5. OCENA I WERYFIKACJA STAŁOŚCI WŁAŚCIWOŚCI UŻYTKOWYCH

5.1. Krajowy system oceny i weryfikacji stałości właściwości użytkowych

Zgodnie z rozporządzeniem Ministra Infrastruktury i Budownictwa z dnia 17 listopada 2016 r. w sprawie sposobu deklarowania właściwości użytkowych wyrobów budowlanych oraz sposobu znakowania ich znakiem budowlanym (Dz. U. z 2016 r., poz. 1966, z późniejszymi zmianami) ma zastosowanie system 4 oceny i weryfikacji stałości właściwości użytkowych.

5.2. Badanie typu

Właściwości użytkowe, ocenione w p. 3, stanowią badanie typu wyrobu, dopóki nie nastąpią zmiany surowców, składników, linii produkcyjnej lub zakładu produkcyjnego.

5.3. Zakładowa kontrola produkcji

Producent powinien mieć wdrożony system zakładowej kontroli produkcji w zakładzie produkcyjnym. Wszystkie elementy tego systemu, wymagania i postanowienia, przyjęte przez producenta, powinny być dokumentowane w sposób systematyczny, w formie zasad i procedur, włącznie z zapisami z prowadzonych badań. Zakładowa kontrola produkcji powinna być dostosowana do technologii produkcji i zapewniać utrzymanie w produkcji seryjnej deklarowanych właściwości użytkowych wyrobu.

Zakładowa kontrola produkcji obejmuje specyfikację i sprawdzanie surowców i składników, kontrolę i badania w procesie wytwarzania oraz badania kontrolne (wg p. 5.4), prowadzone przez producenta zgodnie z ustalonym planem badań oraz według zasad i procedur określonych w dokumentacji zakładowej kontroli produkcji.

Wyniki kontroli produkcji powinny być systematycznie rejestrowane. Zapisy rejestru powinny potwierdzać, że wyroby spełniają kryteria oceny i weryfikacji stałości właściwości użytkowych. Poszczególne wyroby lub partie wyrobów i związane z nimi szczegóły produkcyjne muszą być w pełni możliwe do identyfikacji i odtworzenia.

5.4. Badania kontrolne

5.4.1. Program badań. Program badań obejmuje:

- a) badania bieżące,
- b) badania okresowe.

5.4.2. Badania bieżące. Badania bieżące obejmują sprawdzenie:

- a) kształtu i wymiarów,
- b) grubości powłoki cynkowej.

5.4.3. Badania okresowe. Badania okresowe obejmują sprawdzenie ugięcia krat.

5.5. Częstotliwość badań

Badania bieżące powinny być prowadzone zgodnie z ustalonym planem badań, ale nie rzadziej niż dla każdej partii wyrobów. Wielkość partii wyrobów powinna być określona w dokumentacji zakładowej kontroli produkcji.

Badania okresowe powinny być wykonywane nie rzadziej niż raz na 3 lata.

6. POUCZENIE

6.1. Krajowa Ocena Techniczna ITB-KOT-2019/1149 wydanie 1 jest pozytywną oceną właściwości użytkowych tych zasadniczych charakterystyk stalowych krat pomostowych i stalowych krat stopni schodów TERMETAL, które zgodnie z zamierzonym zastosowaniem, wynikającym z postanowień Oceny, mają wpływ na spełnienie wymagań podstawowych przez obiekty budowlane, w których wyrób będzie zastosowany.

6.2. Krajowa Ocena Techniczna ITB-KOT-2019/1149 wydanie 1 nie jest dokumentem upoważniającym do oznakowania wyrobu budowlanego znakiem budowlanym.

Zgodnie z ustawą o wyrobach budowlanych z dnia 16 kwietnia 2004 r. (Dz. U. z 2019 r., poz. 266, z późniejszymi zmianami) wyroby, których dotyczy niniejsza Krajowa Ocena Techniczna, mogą być wprowadzone do obrotu lub udostępniane na rynku krajowym, jeżeli producent dokonał oceny i weryfikacji stałości właściwości użytkowych, sporządził krajową deklarację właściwości użytkowych zgodnie z Krajową Oceną Techniczną ITB-KOT-2019/1149 wydanie 1 i oznakował wyroby znakiem budowlanym, zgodnie z obowiązującymi przepisami.

6.3. Krajowa Ocena Techniczna ITB-KOT-2019/1149 wydanie 1 nie narusza uprawnień wynikających z przepisów o ochronie własności przemysłowej, a w szczególności ustawy z dnia 30 czerwca 2000 r. – Prawo własności przemysłowej (Dz. U. z 2017 r., poz. 776, z późniejszymi

zmianami). Zapewnienie tych uprawnień należy do obowiązków korzystających z niniejszej Krajowej Oceny Technicznej ITB.

6.4. ITB wydając Krajową Ocenę Techniczną nie bierze odpowiedzialności za ewentualne naruszenie praw wyłącznych i nabytych.

6.5. Krajowa Ocena Techniczna nie zwalnia producenta wyrobów od odpowiedzialności za ich prawidłową jakość, a wykonawców robót budowlanych od odpowiedzialności za ich właściwe zastosowanie.

6.6. Ważność Krajowej Oceny Technicznej może być przedłużana na kolejne okresy, nie dłuższe niż 5 lat.

7. WYKAZ DOKUMENTÓW WYKORZYSTANYCH W POSTĘPOWANIU

7.1. Raporty, sprawozdania z badań, oceny, klasyfikacje

- 1) Raport z badań LZK00-02672/19/Z00NZK. Stalowe kraty pomostowe i stopnie schodów TERMETAL, Zakład Konstrukcji Budowlanych, Geotechniki i Betonu ITB, Warszawa
- 2) Ocena naukowo-techniczna nr NZK-05272R:18/19 dotycząca zastosowania w budownictwie krat pomostowych, Zakład Konstrukcji Budowlanych, Geotechniki i Betonu ITB, Warszawa
- 3) Raport z badań nr LZM00-02672/19/Z00NZK. Pomosty dla ruchu pieszego wewnątrz i na zewnątrz obiektów przemysłowych i magazynowych. Pokrycia ciągów komunikacyjnych, kanałów, włazów, Zakład Inżynierii Materiałów Budowlanych ITB, Warszawa
- 4) Opinia techniczna nr 01268/16/Z00NZK w zakresie krat pomostowych wykonywanych ze stali odpornych na korozję gatunku INOX 304 lub INOX 316, Zakład Inżynierii Materiałów Budowlanych ITB, Warszawa
- 5) Opinia techniczna nr 01303/14/Z00NK dotycząca stalowych krat pomostowych TERMETAL na potrzeby nowelizacji Aprobaty Technicznej AT-15-5259, Zakład Konstrukcji i elementów Budowlanych ITB, Warszawa
- 6) Raport z badań nr LK00-01303/14/Z00NK. Kraty pomostowe, Laboratorium Konstrukcji i Elementów Budowlanych ITB, Warszawa
- 7) Opinia specjalistyczna nr NM-01617R:02/AN/14 dotycząca możliwości wykorzystania w procedurze aprobacyjnej raportów z badań krat antypoślizgowych TERMETAL w celu ustalenia klasy właściwości przeciwpoślizgowych i klasy przestrzeni rugowania tych wyrobów, Zakład Materiałów Budowlanych ITB, Warszawa
- 8) Raporty z badań właściwości przeciwślizgowych krat antypoślizgowych wg DIN 51130, nr 04 003 – 11 TA1 do TA 18 z dnia 14 stycznia 2011 r. przeprowadzonych przez Laboratorium Roxeler Ingenieurge. mbH, Baustoffprufstelle, Otto-Hahn-Strasse 7, D-48161 Munster, Niemcy
- 9) Raport z badań nr NW-0559/P/2008. Badania wytrzymałościowe krat pomostowych TERMETAL, Zakład Konstrukcji i Badań Wytrzymałościowych ITB,

- 10) Badania i ocena wytrzymałościowa krat pomostowych zgrzewanych dla potrzeb aprobaty technicznej, nr pracy NW-0604/01, Zakład Badań Wytrzymałościowych i Modernizacji Obiektów Budowlanych ITB, Warszawa
- 11) Raport z badań nr NO-2/982/A/01. Wyniki badań powłoki cynkowej na stalowych kratkach pomostowych firmy TERMETAL, dla potrzeb aprobaty technicznej, Zakład Trwałości i Ochrony Budowli ITB, Warszawa

7.2. Normy i dokumenty związane

PN-EN 1993-1-1:2006 +NA:2010+A1:2014	<i>Eurokod 3: Projektowanie konstrukcji stalowych. Część 1-1: Reguły ogólne i reguły dla budynków</i>
PN-EN 1993-1-4:2007 +NA:2010	<i>Eurokod 3. Projektowanie konstrukcji stalowych. Część 1-4: Reguły ogólne. Reguły uzupełniające dla konstrukcji ze stali nierdzewnych</i>
PN-EN 10051:2011	<i>Taśmy, blachy grube i blachy cienkie walcowane na gorąco w sposób ciągły cięte z taśm szerokich ze stali niestopowych i stopowych. Tolerancje wymiarów i kształtu</i>
PN-EN 10025-1:2007	<i>Wyroby walcowane na gorąco ze stali konstrukcyjnych. Część 1: Ogólne warunki techniczne dostawy</i>
PN-EN 10025-2:2007	<i>Wyroby walcowane na gorąco ze stali konstrukcyjnych. Część 2: Warunki techniczne dostawy stali konstrukcyjnych niestopowych</i>
PN-EN 10088-1:2014	<i>Stale odporne na korozję. Część 1: Wykaz stali odpornych na korozję</i>
PN-EN 10088-2:2014	<i>Stale odporne na korozję. Część 2: Warunki techniczne dostawy blach cienkich/grubych i taśm ze stali nierdzewnych ogólnego przeznaczenia</i>
PN-EN ISO 1461:2011	<i>Powłoki cynkowe nanoszone na wyroby stalowe i żeliwne metodą zanurzeniową. Wymagania i metody badań</i>
PN-EN ISO 2178:2016	<i>Powłoki niemagnetyczne na podłożu magnetycznym. Pomiar grubości. Metoda magnetyczna</i>
PN-EN ISO 9223:2012	<i>Korozja metali i stopów. Korozyjność atmosfer. Klasyfikacja, określanie i ocena</i>
PN-EN ISO 14713-1:2017	<i>Powłoki cynkowe. Wytyczne i zalecenia dotyczące ochrony przed korozją konstrukcji z żeliwa i stali. Część 1: Zasady ogólne dotyczące projektowania i odporności korozyjnej</i>
DIN 51130:2004	<i>Testing of floor coverings. Determination of the anti-slip property. Workrooms and fields of activities with slip danger, walking method. Ramp test</i>
AT-15-5259/2014	<i>Stalowe kraty pomostowe i stopnie schodów TERMETAL</i>

ZAŁĄCZNIKI

Załącznik A.	Kształt i wymiary.....	11
Załącznik B.	Nośności i ugięcia	26

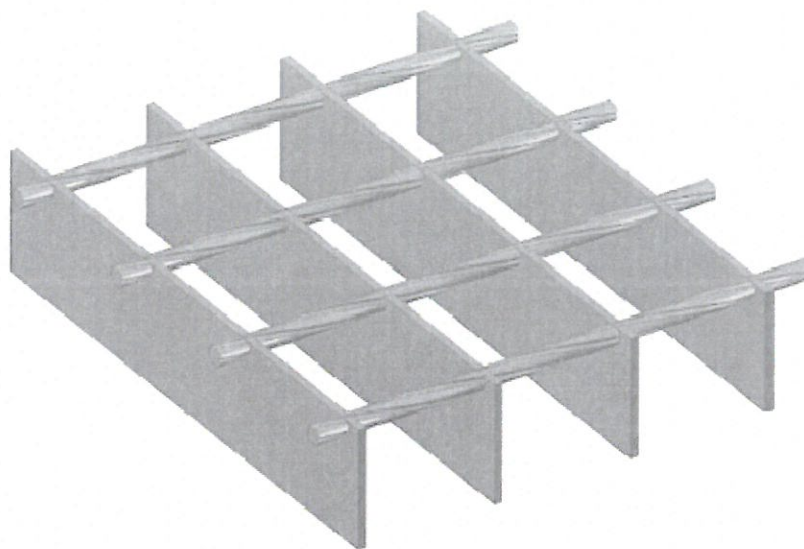
Załącznik A.

Rysunek A1. Kraty pomostowe i kraty stopni schodów TERMETAL – widok

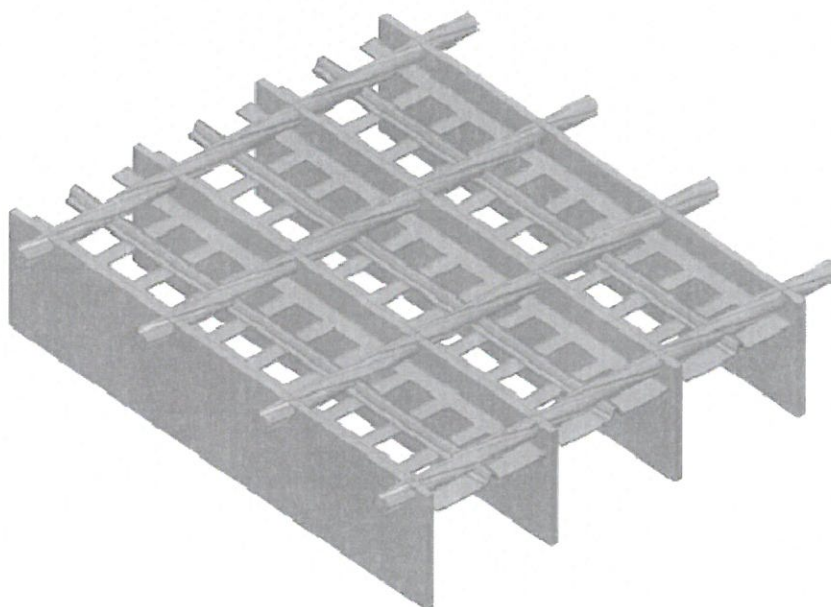

Rysunek A2. Kraty pomostowe i kraty stopni schodów TERMETAL,
z bezpiecznymi oczkami SM (SECURITY MESH) – widok

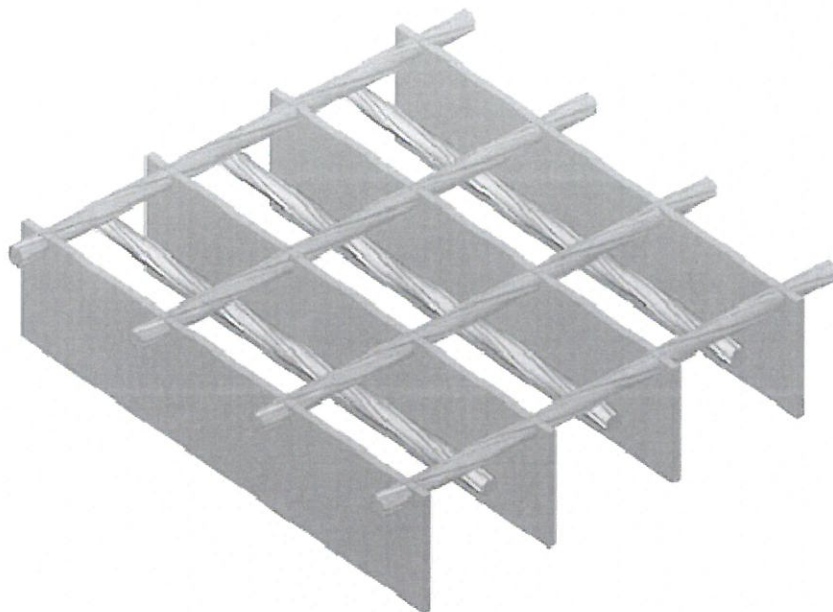

Rysunek A3. Kraty pomostowe i kraty stopni schodów TERMETAL,
z bezpiecznymi oczkami WBB – widok

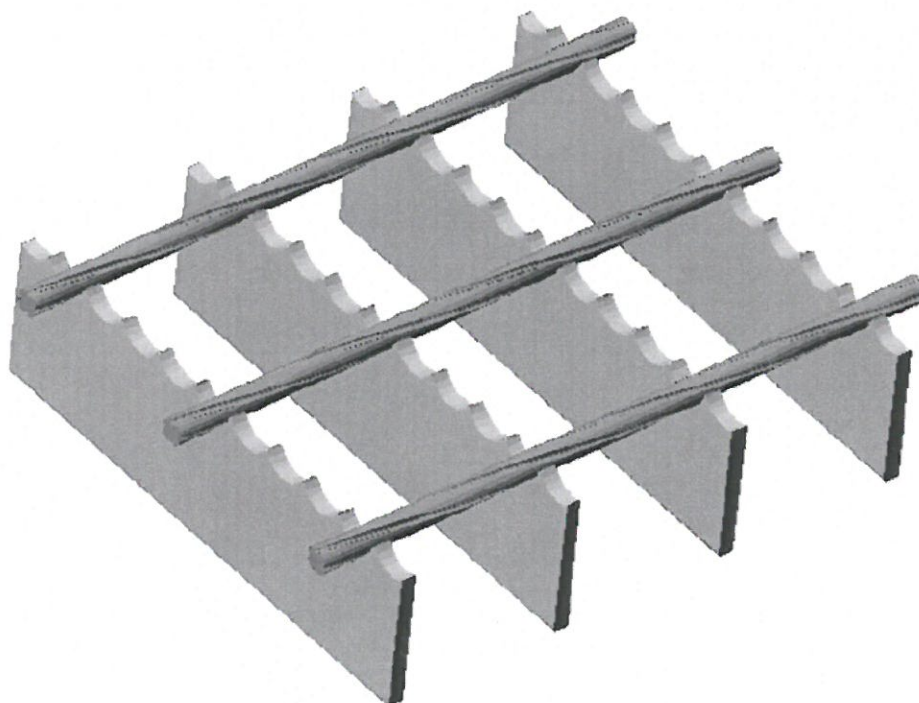

Rysunek A4. Kraty pomostowe i kraty stopni schodów TERMETAL,
z nacięciami typu „zab piły” – widok

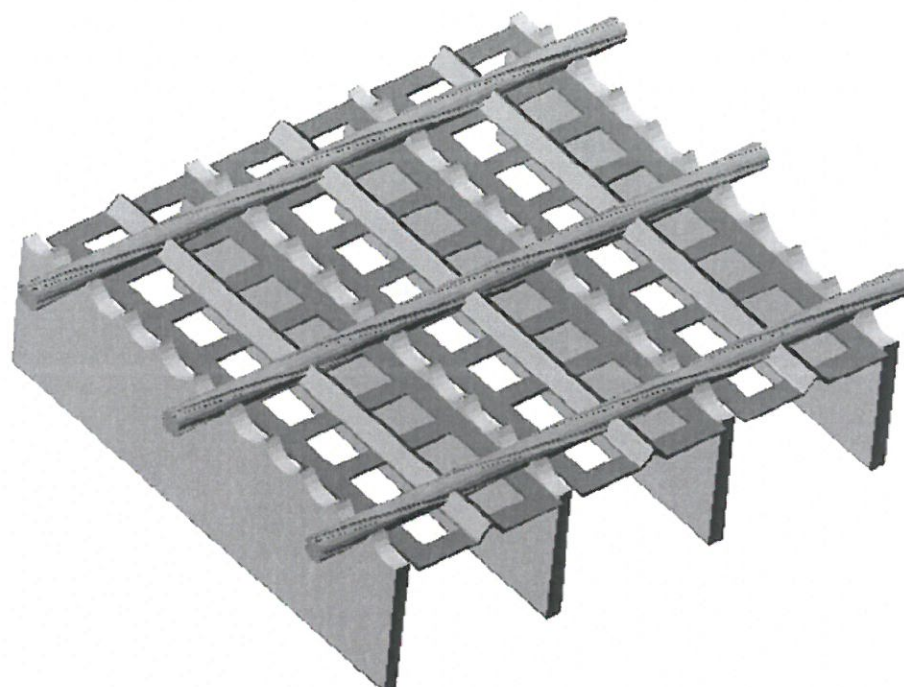

Rysunek A5. Kraty pomostowe i kraty stopni schodów TERMETAL, z bezpiecznymi oczkami SM (Security Mesh), z nacięciami typu „zęb piły” – widok

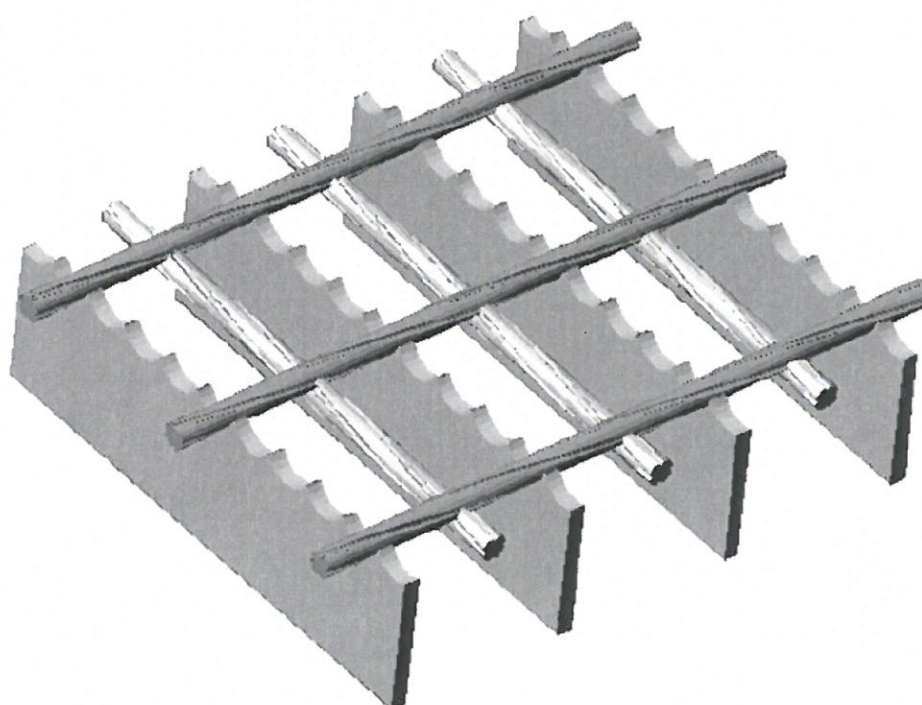

Rysunek A6. Kraty pomostowe i kraty stopni schodów TERMETAL, z bezpiecznymi oczkami WBB, z nacięciami typu „zęb piły” – widok

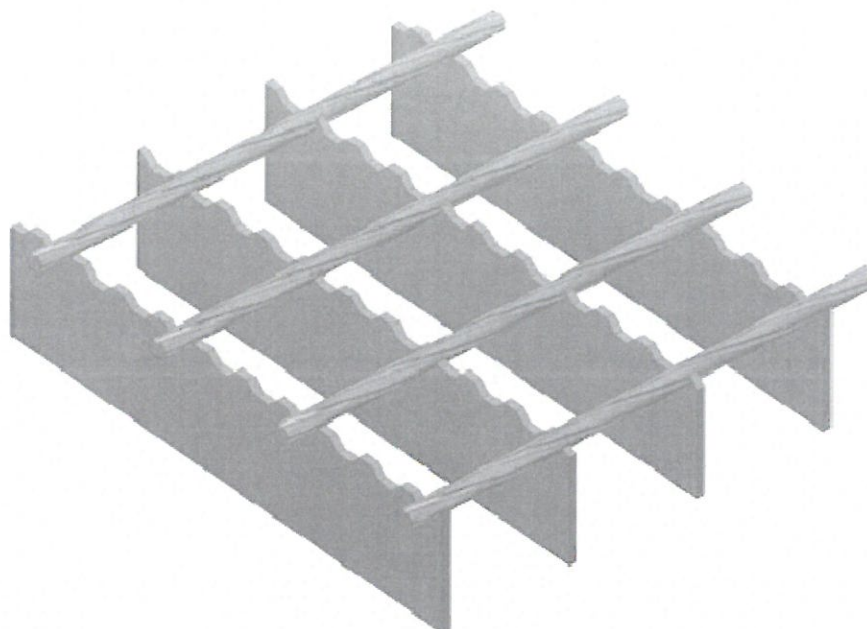

Rysunek A7. Kraty pomostowe i kraty stopni schodów TERMETAL, z nacięciami typu „trapez” – widok

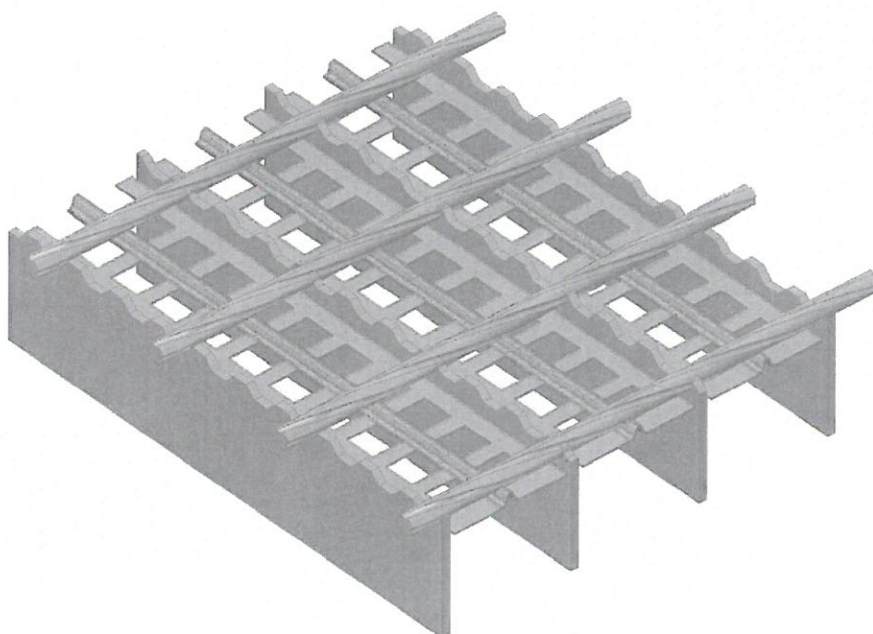

Rysunek A8. Kraty pomostowe i kraty stopni schodów TERMETAL, z nacięciami typu „trapez”, z bezpiecznymi oczkami SM (SECURITY MESH) – widok

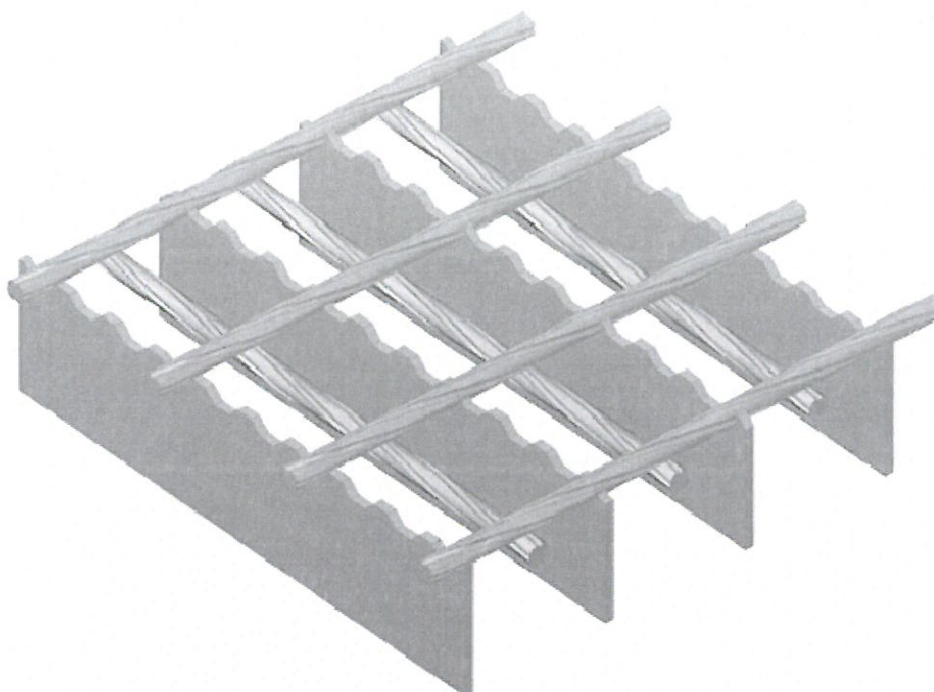

Rysunek A9. Kraty pomostowe i kraty stopni schodów TERMETAL, z nacięciami typu „trapez” z bezpiecznymi oczkami WBB – widok

a) płaskownik nośny z nacięciami typu „trapez”

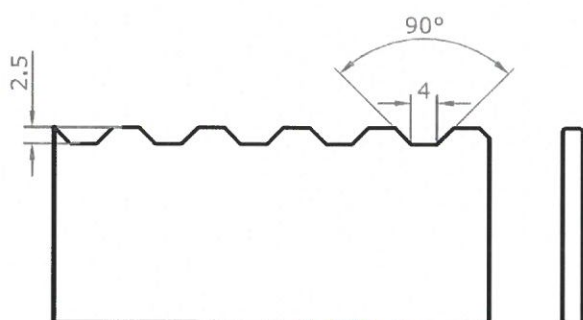

b) płaskownik nośny z nacięciami typu „ząb piły”

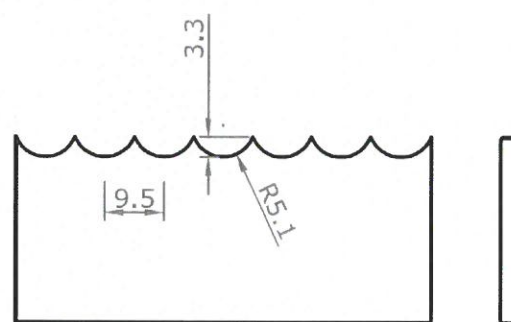

Rysunek A10. Płaskownik nośny z nacięciami – kształt i wymiary

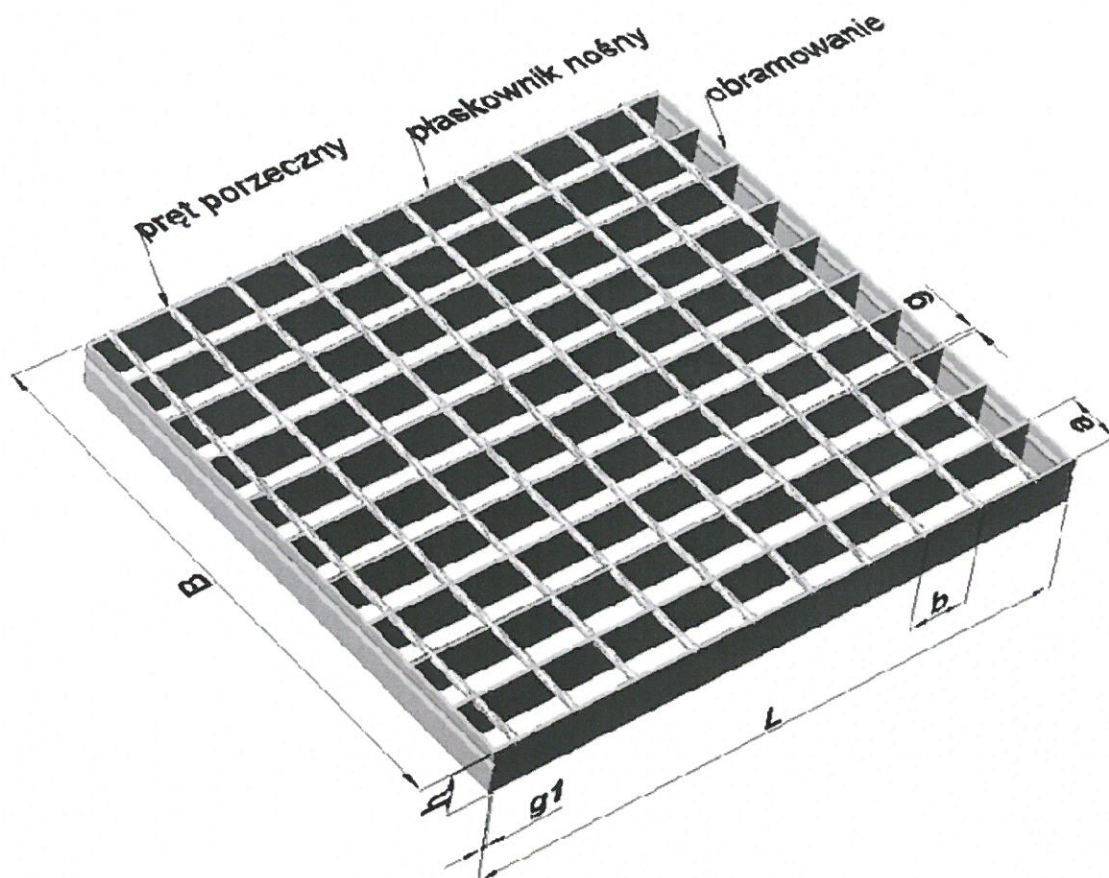

- B – szerokość kraty: ≤ 2000 mm
 L – długość (rozpiętość) kraty: ≤ 6100 mm
 h – wysokość nominalna płaskownika nośnego: 20, 25, 30, 40, 50, 60 lub 70 mm
 g – grubość nominalna płaskownika nośnego: 2, 3, 4, 5 lub 6 mm
 a – rozstaw osiowy płaskowników nośnych: 15,1; 30,2; 34,3; 45,3; 60,4; 68,6; 75,5; 90,6; 102,9 lub 105,7 mm
 b – rozstaw osiowy prętów poprzecznych: 22,4; 38,1; 50,8; 76,2 lub 101,6 mm
 g₁ – grubość obramowania: ≥ 2 mm
 Pręt poprzeczny: żłobiony lub gładki, okrągły, o średnicy nominalnej 4,8 lub 5,8 mm lub kwadratowy o długości boku przekroju poprzecznego 4,8 mm

Rysunek A11. Kraty pomostowe TERMETAL– widok i podstawowe wymiary

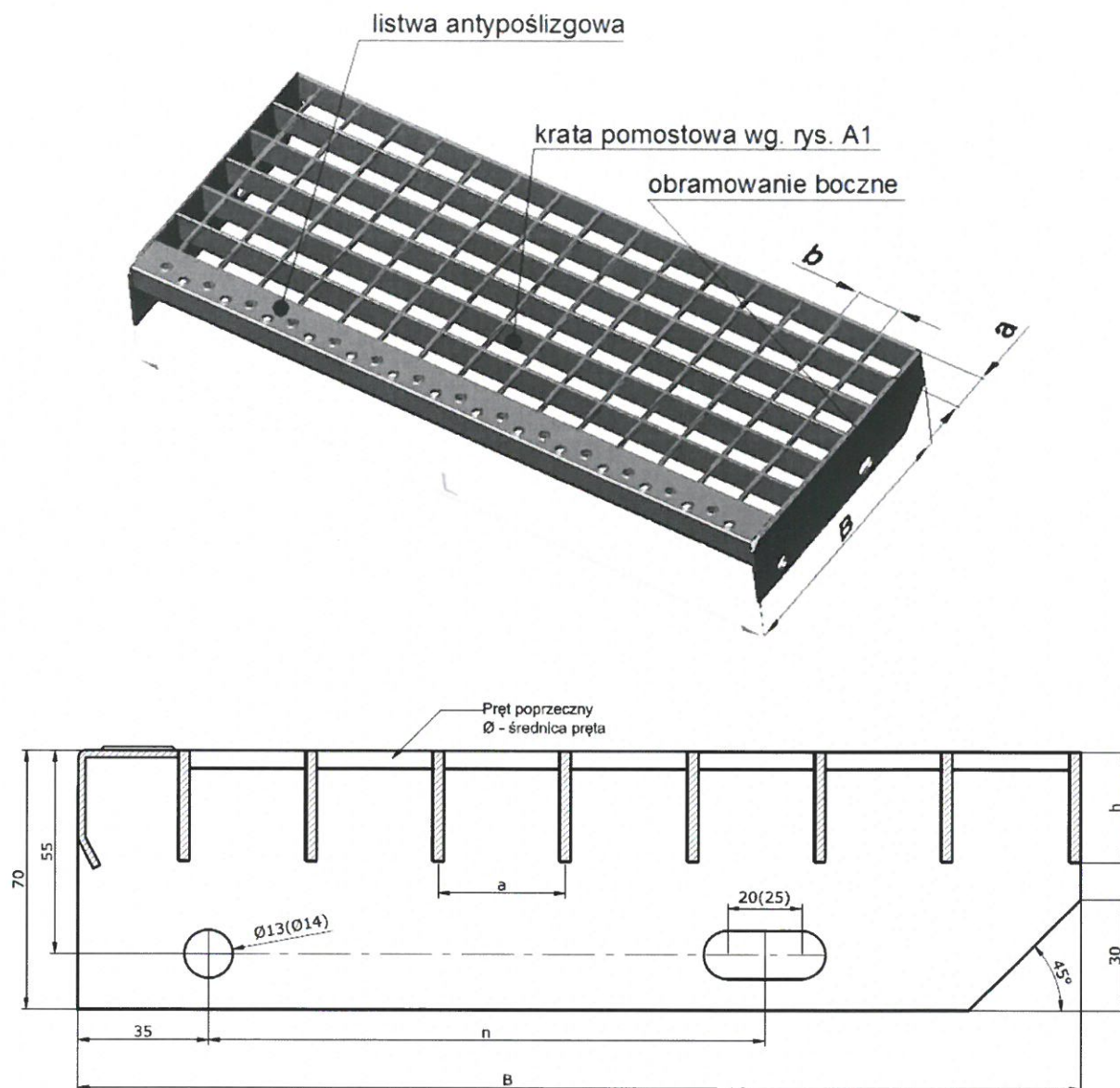

Wymiary, mm															
L	600					700					800				
B	205	240	270	295	305	205	240	270	295	305	205	240	270	295	305
n	120	120	150	180	180	120	120	150	180	180	120	120	150	180	180

Wymiary, mm															
L	900					1000					1200				
B	205	240	270	295	305	205	240	270	295	305	205	240	270	295	305
n	120	120	150	180	180	120	120	150	180	180	120	120	150	180	180

* wymiary a, b, h – wg rys. A1

Rysunek A12. Kraty stopni schodów TERMETAL – widok i podstawowe wymiary

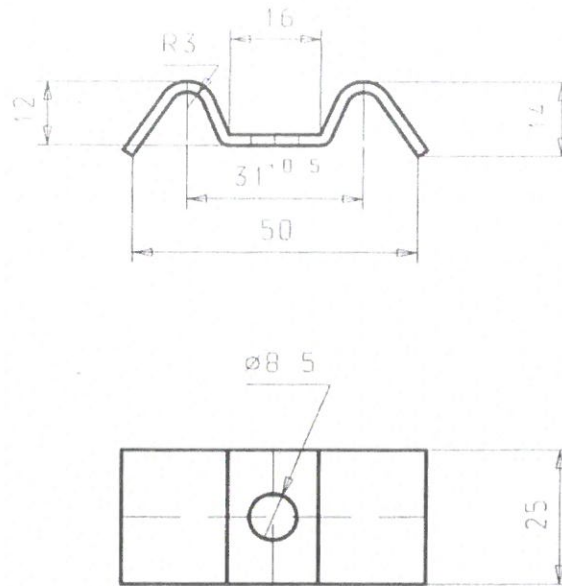

Rysunek A13. Uchwyt mocujący i spinający – część górna

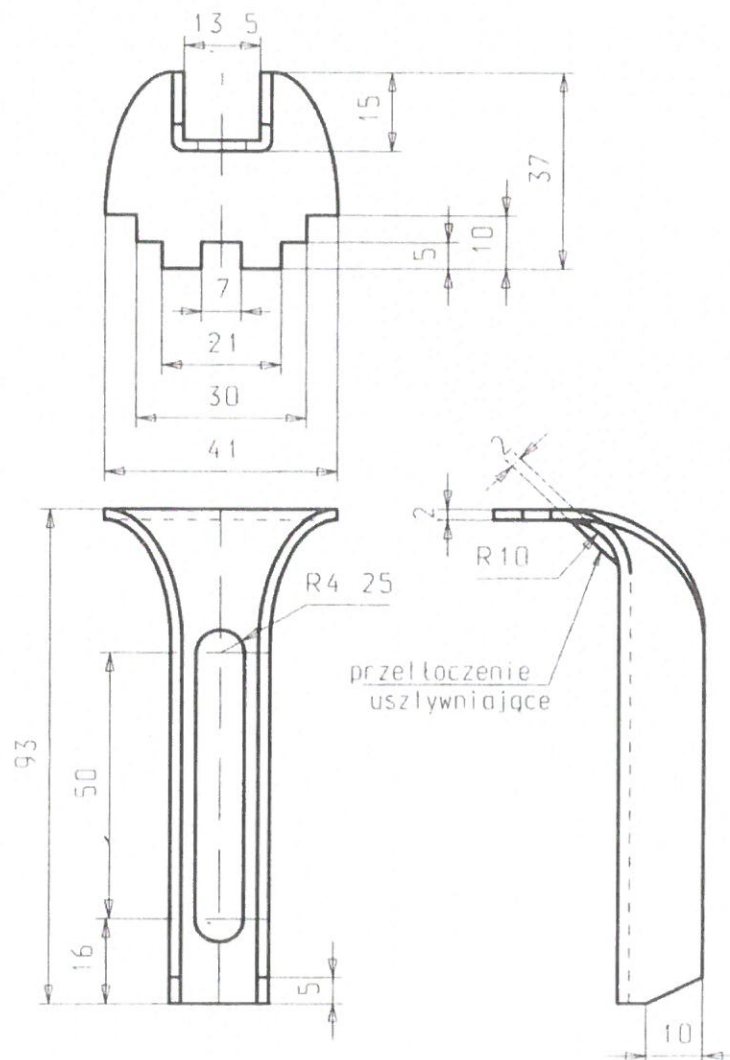

Rysunek A14. Uchwyt mocujący i spinający – część dolna

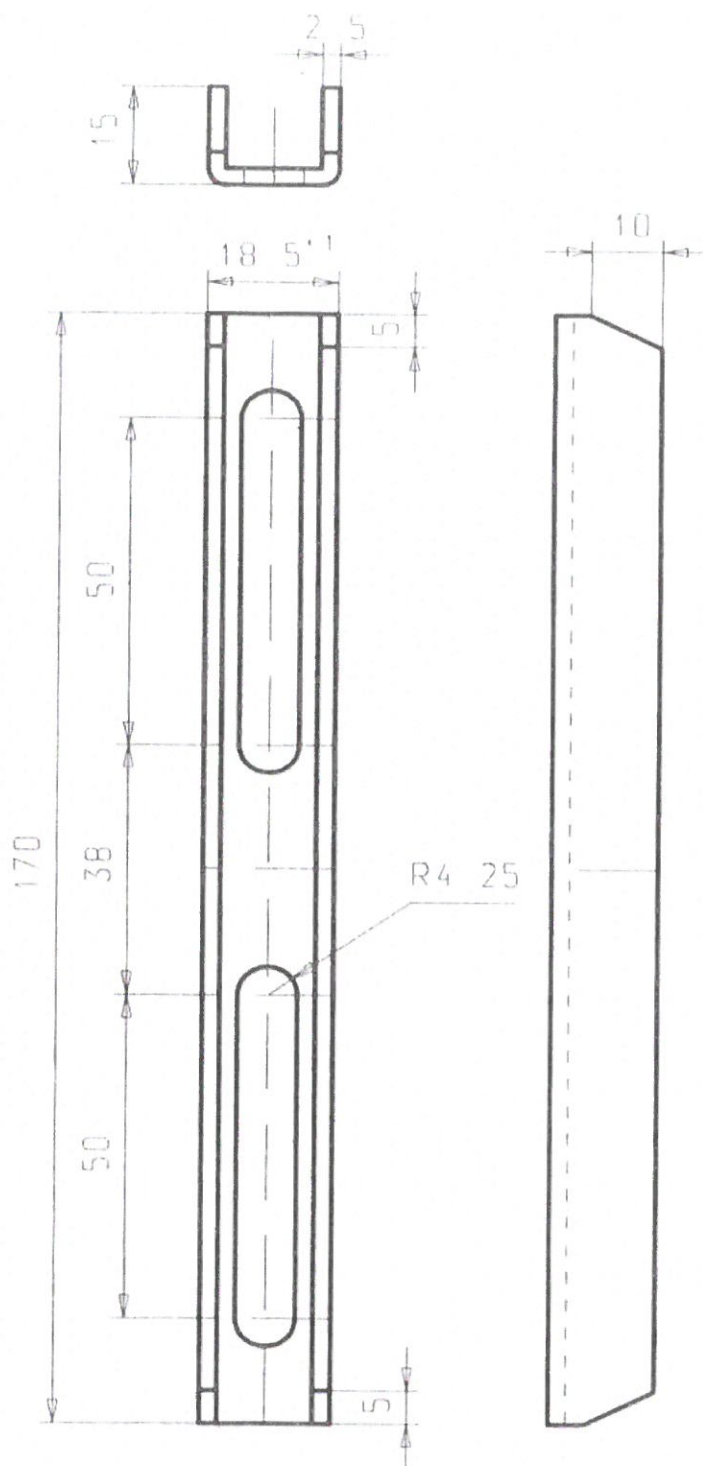

Rysunek A15. Uchwyt spinający – część dolna

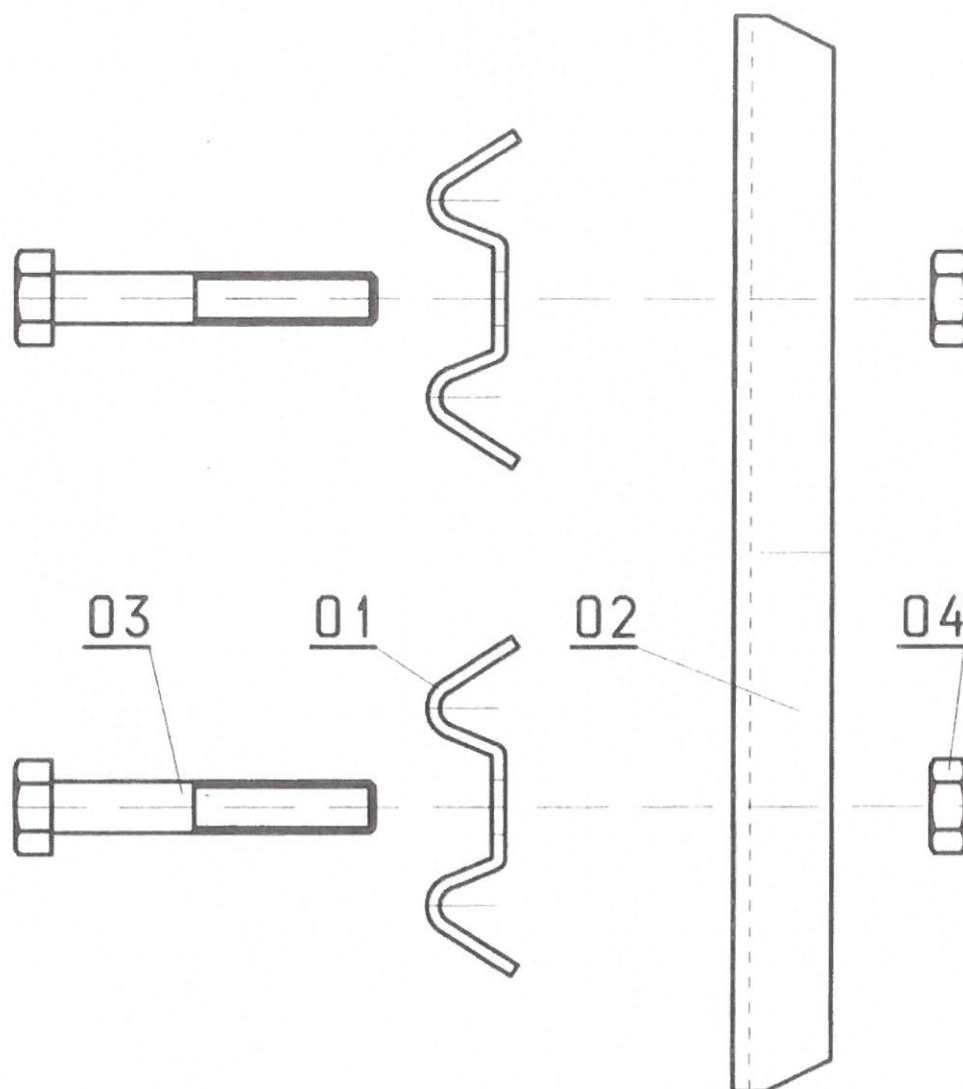

- 01 – uchwyt spinający – część górna
02 – uchwyt spinający – część dolna
03 – śruba M8 x 50
04 – nakrętka M8

Rysunek A16. Komplet spinający

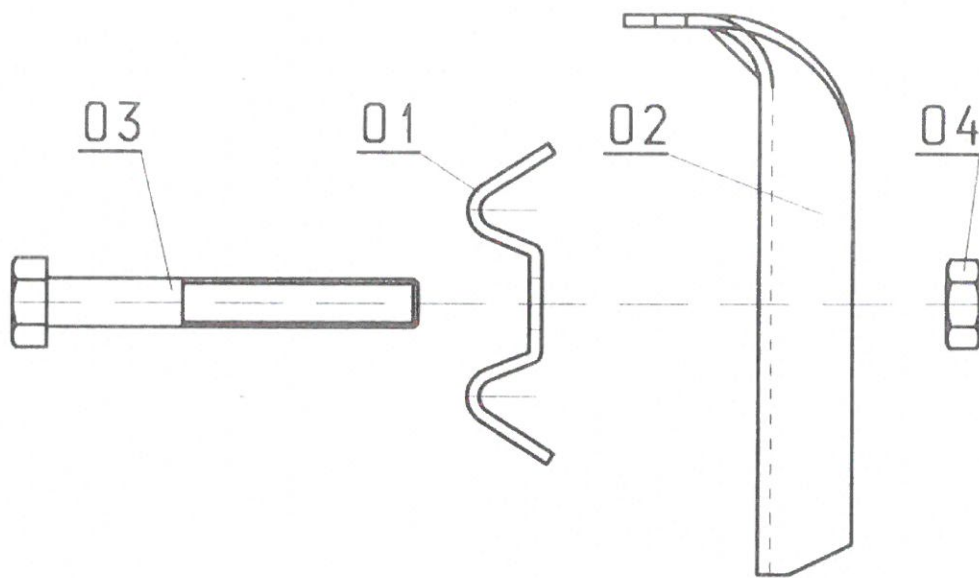

- 01 – uchwyt mocujący standardowy – część górna
 02 – uchwyt mocujący standardowy – część dolna
 03 – śruba M8x60
 04 – nakrętka M8

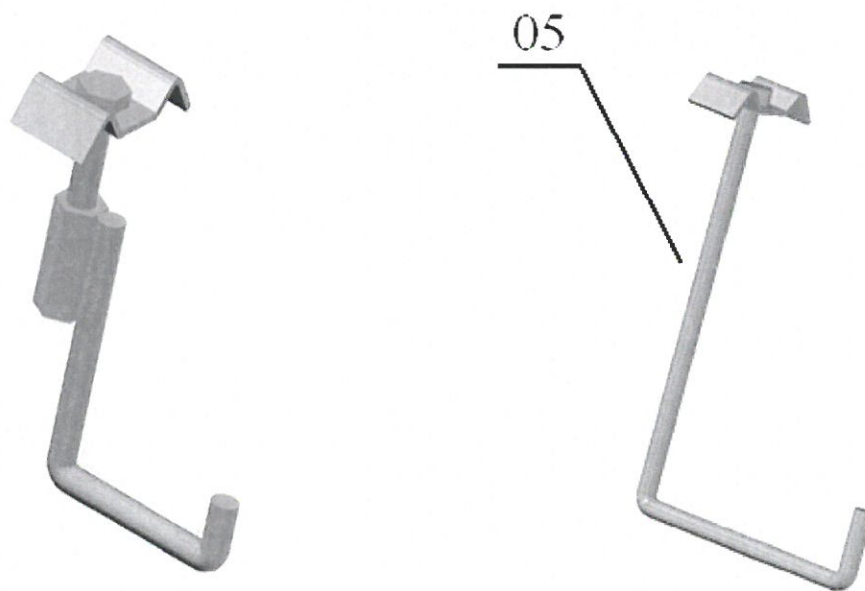

- 05 – uchwyt mocujący hakowy

Rysunek A17. Elementy mocujące standardowe i hakowe

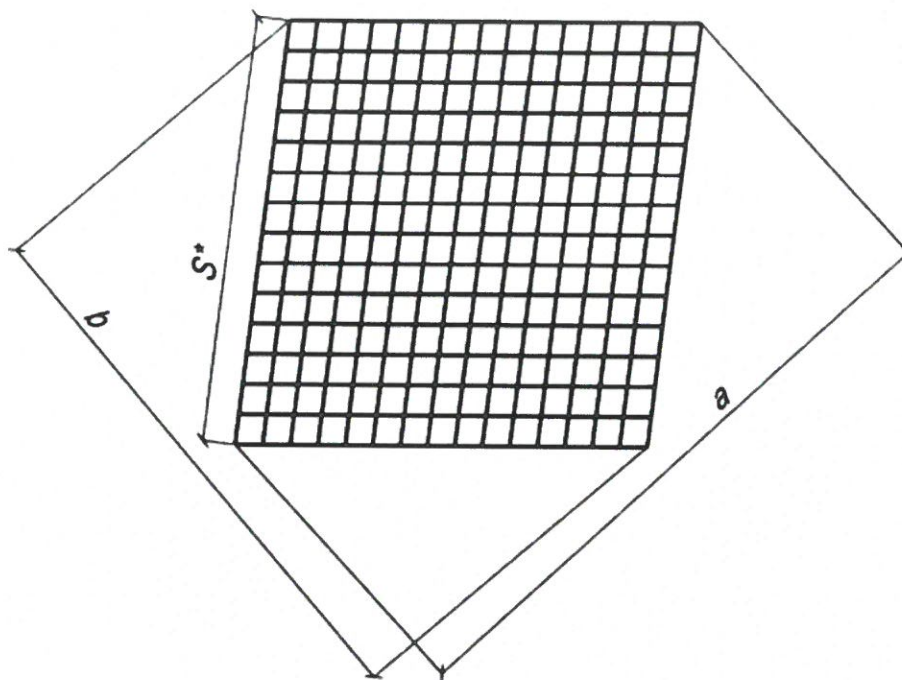

(*) - dłuższy bok kraty
 $(a - b)_{\max} = 0,012 \times S$

Rysunek A18. Dopuszczalne odchyłki kształtu – różnica długości przekątnych

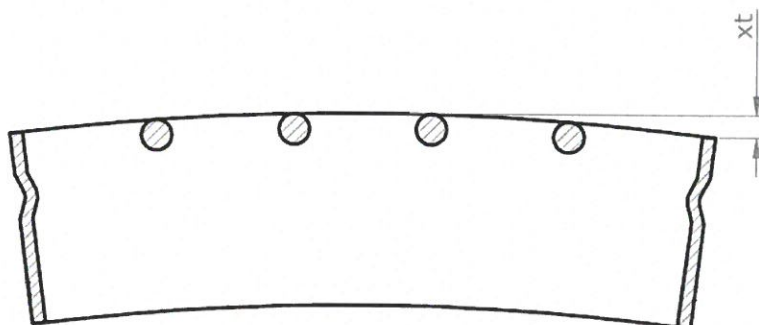

$xt \leq 3 \text{ mm}$, dla $L \leq 450 \text{ mm}$
 $xt \leq L/150$, dla $L > 450 \text{ mm}$, ale nie więcej niż 8 mm, gdzie L – długość kraty

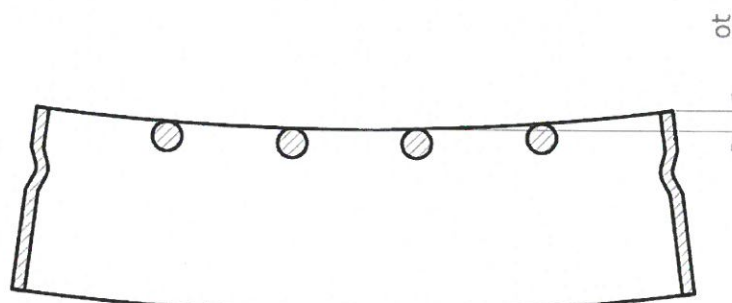

$ot \leq 3 \text{ mm}$, dla $L \leq 600 \text{ mm}$
 $ot \leq L/200$, dla $L > 600 \text{ mm}$, ale nie więcej niż 8 mm, gdzie L – długość kraty

Rysunek A19. Dopuszczalne odchyłki kształtu – wygięcia wzdłuż płaskowników nośnych: wypukłość (xt) i wklęsłości (ot)

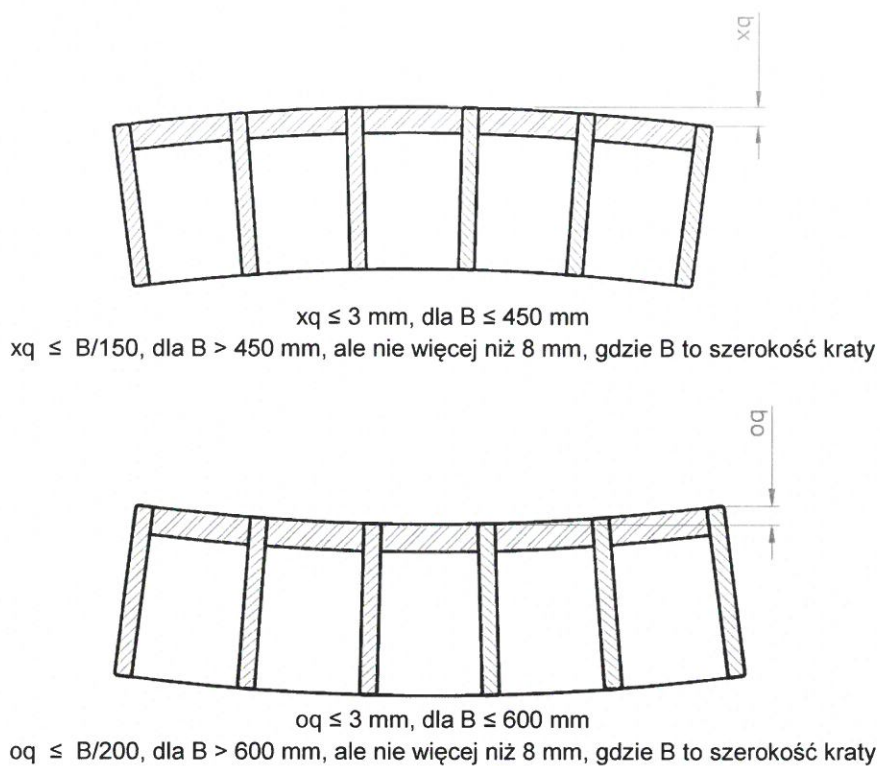

Rysunek A20. Dopuszczalne odchyłki kształtu – wygięcia wzdłuż prętów poprzecznych: wypukłość (xq) i wklęsłość (oq)

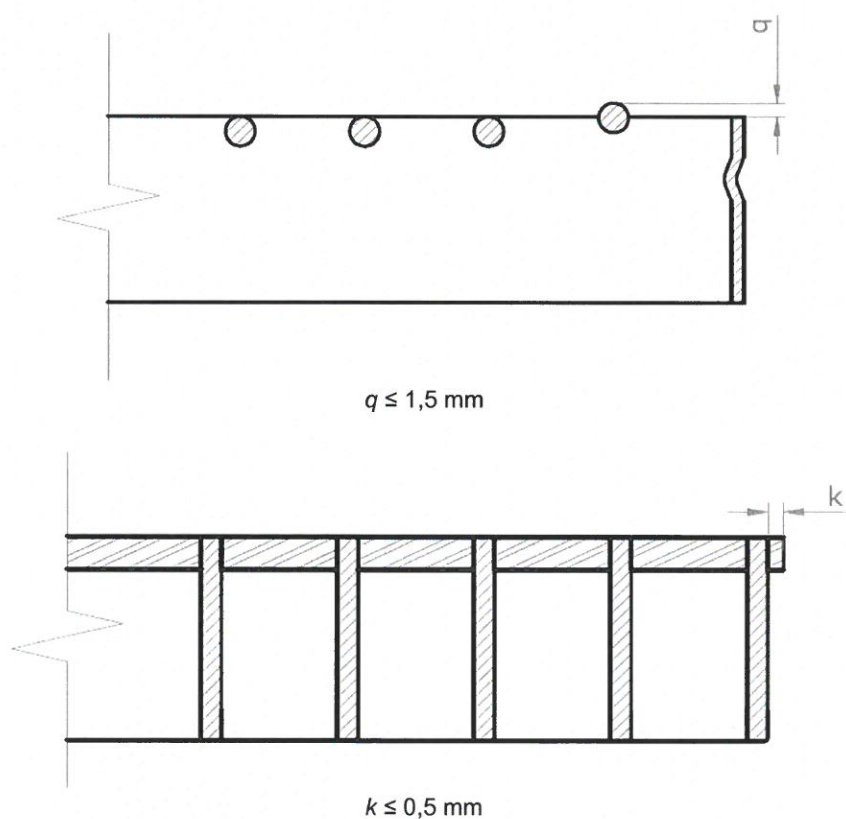

Rysunek A21. Dopuszczalne odchyłki kształtu – wystawanie prętów poprzecznych

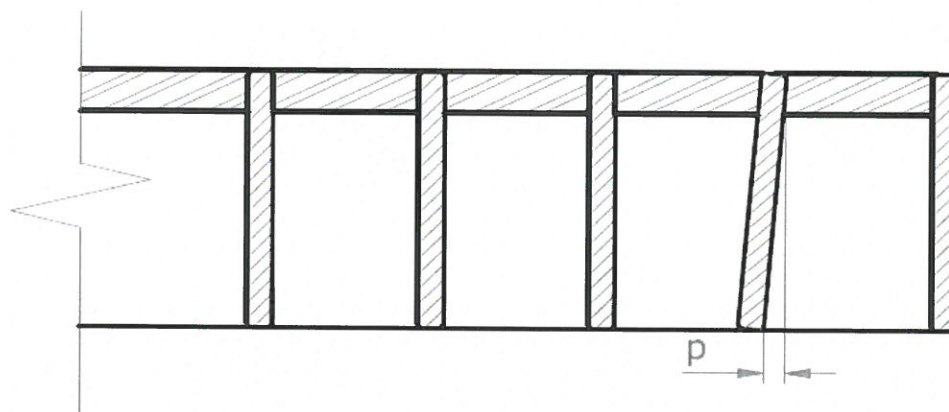

$p \leq 0,1h$, ale nie więcej niż 3 mm, gdzie h – wysokość płaskownika nośnego lub obramowania

Rysunek A22. Dopuszczalne odchyłki kształtu – skośność płaskowników nośnych lub obramowania

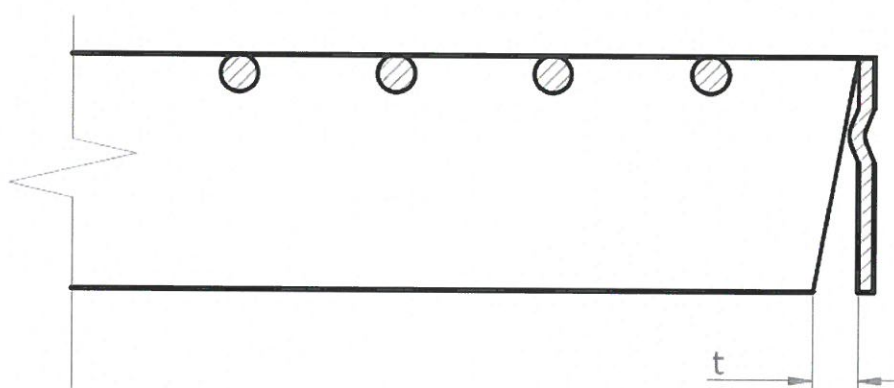

$t \leq 0,1h$, ale nie więcej niż 3 mm, gdzie h – wysokość płaskownika nośnego

Rysunek A23. Dopuszczalne odchyłki kształtu – skos docięcia płaskownika nośnego względem obramowania

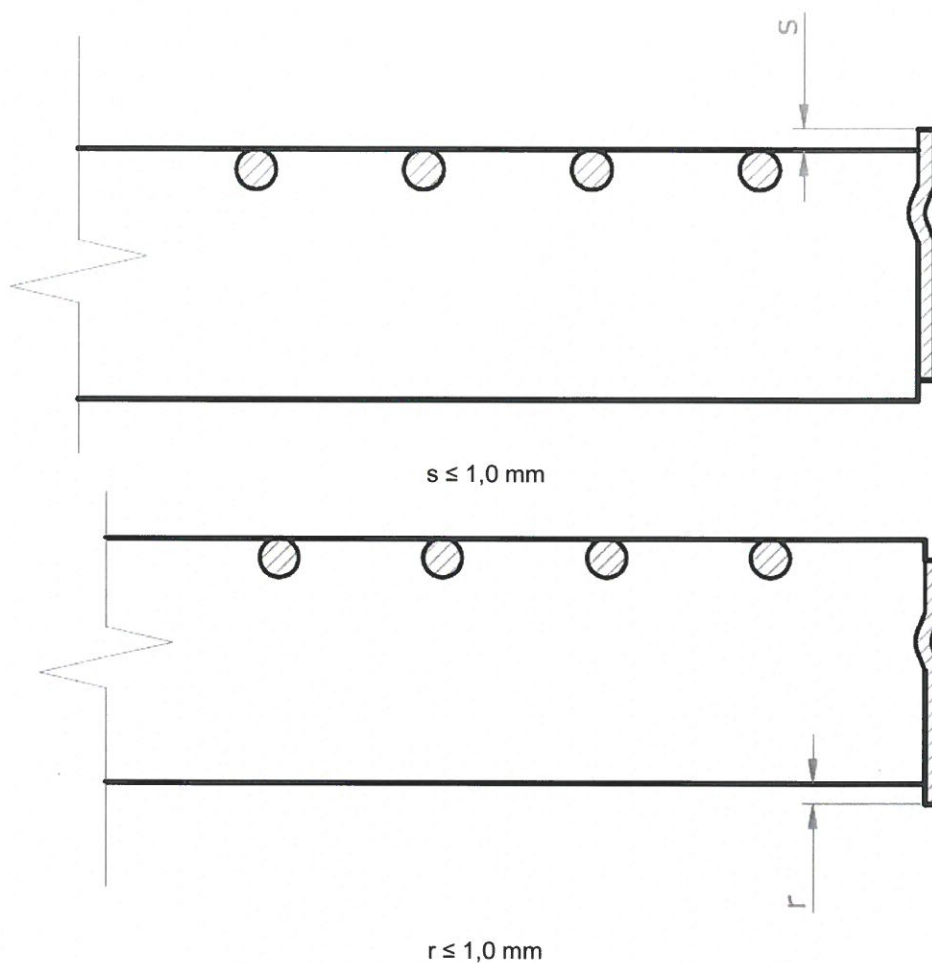

Rysunek A24. Dopuszczalne odchyłki kształtu – wystawanie obramowania poza krawędź płaskowników nośnych

Tablica A1. Tolerancje wymiarów krat pomostowych i stopni schodów TERMETAL

Opis	Dopuszczalne odchyłki, mm
Rozstaw osiowy płaskowników nośnych a	$\pm 1,5$
Rozstaw osiowy prętów poprzecznych b	$\pm 1,5$
Grubość płaskownika nośnego g	wg PN-EN 10051:2011
Wysokość płaskownika nośnego h	$-1,5 / +0$
Średnica lub długość boku pręta poprzecznego d	$-1,2 / +0$
Grubość obramowania g_1	wg PN-EN 10051:2011
Długość kraty L	$-4 / +0$
Szerokość kraty B	$-4 / +0$

Załącznik B.

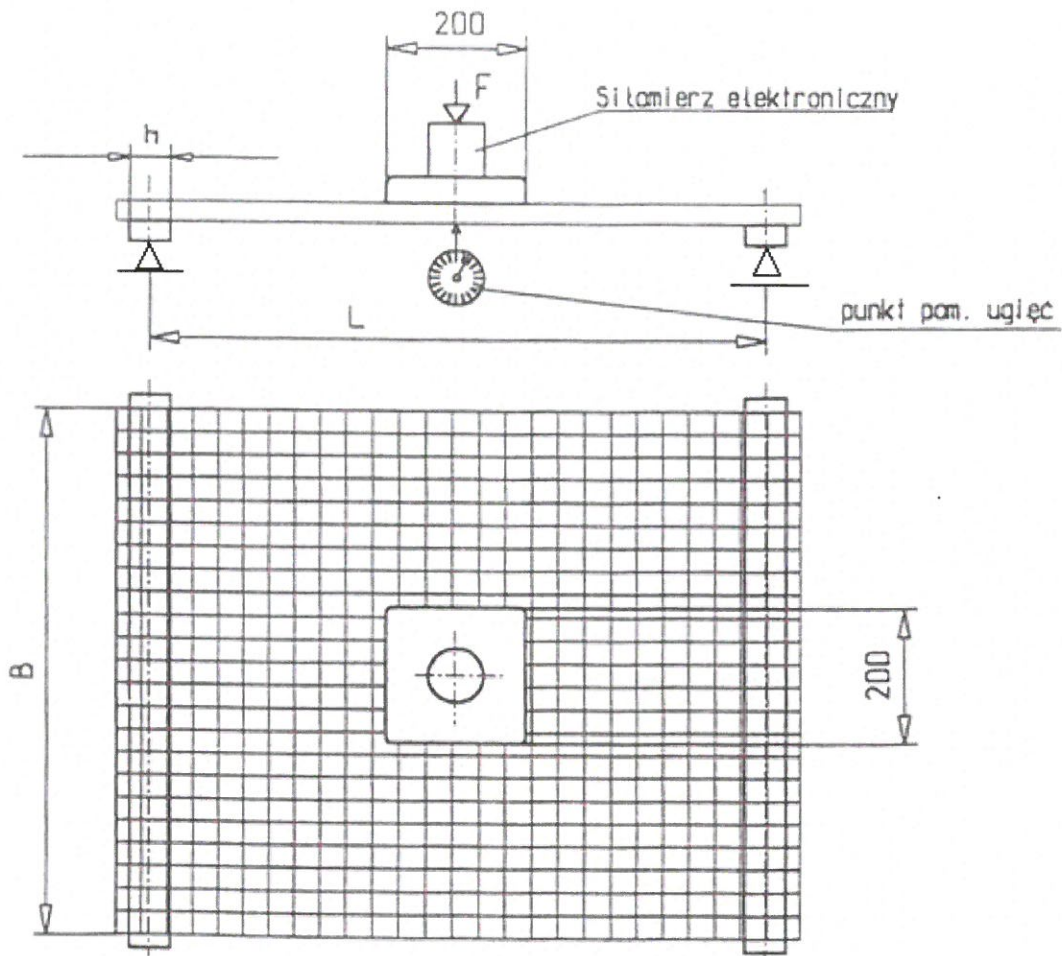

Warunki badania:

1. obciążenie wstępne, 3 cykle: 0 kN – 0,8 F kN – 0 kN
2. obciążenie pomiarowe, 1 cykl
 - a) obciążenie siłą 1,5 F
 - b) odciążenie do siły 0 kN

Oznaczenia (do tablic B1 + B21):

- F_v – obciążenie równomiernie rozłożone, daN/m²
 f_v – ugięcie od obciążenia równomiernie rozłożonego, cm
 F_p – obciążenie skupione, daN
 f_p – ugięcie od obciążenia skupionego, cm

Rysunek B1. Schemat badania ugięć krat



Tablica B2. Nośności i ugięcia krat pomostowych i krat stopni schodów TERMETAL,
dla płaskowników nośnych o wysokości 50 ÷ 70 mm i rozstawie w osiach płaskowników a = 15,1 mm;
oznaczenia wg rysunku B1

h x g, mm	Parametr	Rozstaw podpór płaskowników nośnych, Lp, w mm																							
		500	600	700	800	900	1000	1100	1200	1300	1400	1500	1600	1700	1800	1900	2000	2100	2200	2300	2400	2500			
50x2	Fv	27677	19220	14122	10811	8542	6920	5718	4806	4094	3531	3075	2703	2394	2136	1916	1729	1569	-	-	-	-			
	fv	0,08	0,11	0,16	0,20	0,26	0,32	0,38	0,46	0,54	0,62	0,71	0,81	0,92	1,03	1,15	1,27	1,40	-	-	-	-			
	Fp	1943	1554	1295	1109	971	864	777	707	648	597	556	518	486	457	431	408	389	370	353	338	323			
	fp	0,07	0,10	0,14	0,18	0,23	0,28	0,33	0,39	0,46	0,53	0,61	0,69	0,77	0,87	0,96	1,06	1,17	1,28	1,40	1,52	1,65			
50x3	Fv	41516	28832	21182	16218	12814	10380	8577	7207	6141	5296	4612	4054	3591	3204	2875	2594	2354	-	-	-	-			
	fv	0,08	0,11	0,16	0,20	0,26	0,32	0,38	0,46	0,54	0,62	0,71	0,81	0,92	1,03	1,15	1,27	1,40	-	-	-	-			
	Fp	2914	2332	1943	1665	1457	1295	1166	1060	971	898	833	777	730	686	648	614	582	556	529	507	486			
	fp	0,07	0,10	0,14	0,18	0,23	0,28	0,33	0,39	0,46	0,53	0,61	0,69	0,77	0,87	0,96	1,06	1,17	1,28	1,40	1,52	1,65			
50x4	Fv	55356	38441	28242	21623	17086	13840	11437	9610	8188	7060	6150	5407	4788	4272	3834	3460	3137	-	-	-	-			
	fv	0,08	0,11	0,16	0,20	0,26	0,32	0,38	0,46	0,54	0,62	0,71	0,81	0,92	1,03	1,15	1,27	1,40	-	-	-	-			
	Fp	3886	3109	2591	2221	1943	1727	1554	1414	1295	1196	1109	1036	971	915	864	818	777	741	707	677	648			
	fp	0,07	0,10	0,14	0,18	0,23	0,28	0,33	0,39	0,46	0,53	0,61	0,69	0,77	0,87	0,96	1,06	1,17	1,28	1,40	1,52	1,65			
50x5	Fv	69193	48051	35302	27029	21356	17299	14296	12013	10235	8827	7687	6757	5985	5340	4793	4325	3923	-	-	-	-			
	fv	0,08	0,11	0,16	0,20	0,26	0,32	0,38	0,46	0,54	0,62	0,71	0,81	0,92	1,03	1,15	1,27	1,40	-	-	-	-			
	Fp	4857	3886	3239	2776	2429	2158	1943	1767	1620	1495	1387	1295	1215	1143	1079	1022	971	926	883	845	809			
	fp	0,07	0,10	0,14	0,18	0,23	0,28	0,33	0,39	0,46	0,53	0,61	0,69	0,77	0,87	0,96	1,06	1,17	1,28	1,40	1,52	1,65			
50x6	Fv	83033	57661	42364	32434	25628	20757	17155	14416	12282	10591	9225	8108	7182	6406	5749	5189	4708	-	-	-	-			
	fv	0,08	0,11	0,16	0,20	0,26	0,32	0,38	0,46	0,54	0,62	0,71	0,81	0,92	1,03	1,15	1,27	1,40	-	-	-	-			
	Fp	5829	4663	3886	3330	2914	2591	2332	2121	1943	1794	1665	1554	1457	1372	1295	1227	1166	1109	1060	1013	971			
	fp	0,07	0,10	0,14	0,18	0,23	0,28	0,33	0,39	0,46	0,53	0,61	0,69	0,77	0,87	0,96	1,06	1,17	1,28	1,40	1,52	1,65			
60x2	Fv	39856	27677	20334	15568	12302	9964	8235	6920	5896	5084	4428	3892	3449	3075	2759	2492	2258	2058	1885	1729	1595			
	fv	0,07	0,10	0,13	0,17	0,21	0,26	0,32	0,38	0,45	0,52	0,60	0,68	0,76	0,86	0,96	1,06	1,17	1,28	1,40	1,52	1,65			
	Fp	2752	2200	1833	1572	1376	1223	1100	1000	917	847	786	733	688	646	610	578	550	524	501	478	459			
	fp	0,06	0,09	0,12	0,15	0,19	0,23	0,28	0,33	0,38	0,44	0,51	0,57	0,65	0,72	0,80	0,89	0,98	1,07	1,17	1,27	1,37			
60x3	Fv	59784	41516	30503	23354	18452	14945	12351	10380	8844	7625	6642	5838	5171	4612	4141	3736	3389	3088	2826	2594	2392			
	fv	0,07	0,10	0,13	0,17	0,21	0,26	0,32	0,38	0,45	0,52	0,60	0,68	0,76	0,86	0,96	1,06	1,17	1,28	1,40	1,52	1,65			
	Fp	4126	3302	2752	2359	2064	1833	1650	1501	1376	1270	1179	1100	1032	971	917	869	826	786	750	718	688			
	fp	0,06	0,09	0,12	0,15	0,19	0,23	0,28	0,33	0,38	0,44	0,51	0,57	0,65	0,72	0,80	0,89	0,98	1,07	1,17	1,27	1,37			
60x4	Fv	79711	55356	40669	31137	24602	19927	16469	13840	11793	10168	8858	7785	6895	6150	5520	4982	4519	4116	3767	3460	3188			
	fv	0,07	0,10	0,13	0,17	0,21	0,26	0,32	0,38	0,45	0,52	0,60	0,68	0,76	0,86	0,96	1,06	1,17	1,28	1,40	1,52	1,65			
	Fp	5502	4402	3668	3143	2752	2446	2200	2002	1833	1693	1572	1467	1376	1295	1223	1159	1100	1047	1000	956	917			
	fp	0,06	0,09	0,12	0,15	0,19	0,23	0,28	0,33	0,38	0,44	0,51	0,57	0,65	0,72	0,80	0,89	0,98	1,07	1,17	1,27	1,37			
60x5	Fv	99638	69193	50837	38922	30752	24909	20586	17299	14738	12709	11072	9730	8620	7687	6900	6228	5649	5146	4708	4325	3985			
	fv	0,07	0,10	0,13	0,17	0,21	0,26	0,32	0,38	0,45	0,52	0,60	0,68	0,76	0,86	0,96	1,06	1,17	1,28	1,40	1,52	1,65			
	Fp	6878	5502	4585	3929	3438	3056	2752	2500	2293	2117	1966	1833	1720	1618	1529	1448	1376	1310	1251	1196	1145			
	fp	0,06	0,09	0,12	0,15	0,19	0,23	0,28	0,33	0,38	0,44	0,51	0,57	0,65	0,72	0,80	0,89	0,98	1,07	1,17	1,27	1,37			
60x6	Fv	119567	83033	61003	46705	36904	29891	24704	20757	17687	15250	13285	11677	10344	9225	8279	7474	6777	6177	5652	5189	4784			
	fv	0,07	0,10	0,13	0,17	0,21	0,26	0,32	0,38	0,45	0,52	0,60	0,68	0,76	0,86	0,96	1,06	1,17	1,28	1,40	1,52	1,65			
	Fp	8254	6602	5502	4716	4126	3668	3302	3001	2752	2540	2359	2200	2064	1941	1833	1737	1650	1572	1501	1435	1376			
	fp	0,06	0,09	0,12	0,15	0,19	0,23	0,28	0,33	0,38	0,44	0,51	0,57	0,65	0,72	0,80	0,89	0,98	1,07	1,17	1,27	1,37			
70x2	Fv	54248	37671	27677	21191	16743	13561	11207	9418	8026	6920	6028	5298	4693	4185	3756	3391	3075	2801	2563	2354	2169			
	fv	0,06	0,08	0,11	0,15	0,18	0,23	0,27	0,33	0,38	0,44	0,51	0,58	0,66	0,73	0,82	0,91	1,00	1,10	1,20	1,31	1,42			
	Fp	3686	2948	2457	2105	1843	1639	1474	1340	1229	1134	1053	983	920	868	818	775	737	701	671	641	614			
	fp	0,05	0,07	0,10	0,13	0,16	0,20	0,24	0,28	0,33	0,38	0,43	0,49	0,55	0,62	0,69	0,76	0,84	0,92	1,00	1,09	1,18			
70x3	Fv	81370	56508	41516	31786	25114	20343	16812	14127	12037	10380	9040	7945	7040	6279	5636	5086	4612	4203	3845	3531	3255			
	fv	0,06	0,08	0,11	0,15	0,18	0,23	0,27	0,33	0,38	0,44	0,51	0,58	0,66	0,73	0,82	0,91	1,00	1,10	1,20	1,31	1,42			
	Fp	5528	4423	3686	3158	2763	2457	2211	2011	1843	1701	1580	1474	1382	1300	1229	1164	1106	1053	1005	962	920			
	fp	0,05	0,07	0,10	0,13	0,16	0,20	0,24	0,28	0,33	0,38	0,43	0,49	0,55	0,62	0,69	0,76	0,84	0,92	1,00	1,09	1,18			
70x4	Fv	108495	75343	55356	42382	33486	27123	22417	18837	16049	13840	12055	10595	9385	8370	7514	6782	6150	5605	5126	4708	4339			
	fv	0,06	0,08	0,11	0,15	0,18	0,23	0,27	0,33	0,38	0,44	0,51	0,58	0,66	0,73	0,82	0,91	1,00	1,10	1,20	1,31	1,42			
	Fp	7371	5897	4914	4211	3686	3275	2948	2680	2457	2268	2105	1966	1843	1735	1639	1552	1474	1404	1340	1281	1229			
	fp	0,05	0,07	0,10	0,13	0,16	0,20	0,24	0,28	0,33	0,38	0,43	0,49	0,55	0,62	0,69	0,76	0,84	0,92	1,00	1,09	1,18			
70x5	Fv	135618	94180	69193	52977	41857	33905	28019	23545	20063	17299	15068	13243	11732	10464	9392	8477	7687	7004	6410	5887	5425			
	fv	0,06	0,08	0,11	0,15	0,18	0,23	0,27	0,33	0,38	0,44	0,51	0,58	0,66	0,73	0,82	0,91	1,00	1,10	1,20	1,31	1,42			
	Fp	9212	7371	6143	5264	4606	4094	3686	3351	3071	2835	2633	2457	2304	2168	2047	1939	1843	1754	1675	1603	1535			
	fp	0,05	0,07	0,10	0,13	0,16	0,20	0,24	0,28	0,33	0,38	0,43	0,49	0,55	0,62	0,69	0,76	0,84	0,92	1,00	1,09	1,18			
70x6	Fv	162743	113017	83033	63570	50229	40686	33624	28253	24075	20757	18083	15893	14078	12558	11270	10170	9225	8406	7692	7064	6510			
	fv	0,06	0,08	0,11	0,15	0,18	0,23	0,27	0,33	0,38	0,44	0,51	0,58	0,66	0,73	0,82	0,91	1,00	1						

Tablica B3. Nośności i ugięcia krat pomostowych i krat stopni schodów TERMETAL, dla płaskowników nośnych o wysokości 20 ÷ 40 mm i rozstawie w osiach płaskowników a = 30,2 mm; oznaczenia wg rysunku B1

h x g, mm	Parametr	Rozstaw podpór płaskowników nośnych, Lp, w mm																				
		500	600	700	800	900	1000	1100	1200	1300	1400	1500	1600	1700	1800	1900	2000	2100	2200	2300	2400	2500
20x2	Fv	2214	1537	1129	864	-	-	-	-	-	-	-	-	-	-	-	-	-	-	-	-	-
	fv	0,20	0,29	0,39	0,51	-	-	-	-	-	-	-	-	-	-	-	-	-	-	-	-	-
	Fp	163	154	128	109	96	-	-	-	-	-	-	-	-	-	-	-	-	-	-	-	-
	fp	0,20	0,27	0,36	0,46	0,58	-	-	-	-	-	-	-	-	-	-	-	-	-	-	-	-
20x3	Fv	3321	2306	1694	1297	-	-	-	-	-	-	-	-	-	-	-	-	-	-	-	-	-
	fv	0,20	0,29	0,39	0,51	-	-	-	-	-	-	-	-	-	-	-	-	-	-	-	-	-
	Fp	244	229	191	165	144	-	-	-	-	-	-	-	-	-	-	-	-	-	-	-	-
	fp	0,20	0,27	0,36	0,46	0,58	-	-	-	-	-	-	-	-	-	-	-	-	-	-	-	-
25x2	Fv	3460	2403	1766	1352	1068	864	-	-	-	-	-	-	-	-	-	-	-	-	-	-	-
	fv	0,16	0,23	0,31	0,41	0,51	0,63	-	-	-	-	-	-	-	-	-	-	-	-	-	-	-
	Fp	252	238	198	170	149	132	119	108	-	-	-	-	-	-	-	-	-	-	-	-	-
	fp	0,15	0,21	0,28	0,36	0,45	0,55	0,67	0,79	-	-	-	-	-	-	-	-	-	-	-	-	-
25x3	Fv	5190	3603	2648	2027	1602	1297	-	-	-	-	-	-	-	-	-	-	-	-	-	-	-
	fv	0,16	0,23	0,31	0,41	0,51	0,63	-	-	-	-	-	-	-	-	-	-	-	-	-	-	-
	Fp	379	357	297	255	224	198	178	162	-	-	-	-	-	-	-	-	-	-	-	-	-
	fp	0,15	0,21	0,28	0,36	0,45	0,55	0,67	0,79	-	-	-	-	-	-	-	-	-	-	-	-	-
25x4	Fv	6920	4805	3530	2703	2136	1730	-	-	-	-	-	-	-	-	-	-	-	-	-	-	-
	fv	0,16	0,23	0,31	0,41	0,51	0,63	-	-	-	-	-	-	-	-	-	-	-	-	-	-	-
	Fp	506	404	336	289	252	225	202	183	-	-	-	-	-	-	-	-	-	-	-	-	-
	fp	0,15	0,21	0,28	0,36	0,45	0,55	0,67	0,79	-	-	-	-	-	-	-	-	-	-	-	-	-
25x5	Fv	8650	6006	4413	3379	2670	2163	-	-	-	-	-	-	-	-	-	-	-	-	-	-	-
	fv	0,16	0,23	0,31	0,41	0,51	0,63	-	-	-	-	-	-	-	-	-	-	-	-	-	-	-
	Fp	631	506	421	361	316	281	252	230	-	-	-	-	-	-	-	-	-	-	-	-	-
	fp	0,15	0,21	0,28	0,36	0,45	0,55	0,67	0,79	-	-	-	-	-	-	-	-	-	-	-	-	-
25x6	Fv	10379	7208	5296	4054	3203	2594	-	-	-	-	-	-	-	-	-	-	-	-	-	-	-
	fv	0,16	0,23	0,31	0,41	0,51	0,63	-	-	-	-	-	-	-	-	-	-	-	-	-	-	-
	Fp	758	607	506	433	379	336	303	276	-	-	-	-	-	-	-	-	-	-	-	-	-
	fp	0,15	0,21	0,28	0,36	0,45	0,55	0,67	0,79	-	-	-	-	-	-	-	-	-	-	-	-	-
30x2	Fv	4982	3460	2542	1946	1537	1246	1029	864	-	-	-	-	-	-	-	-	-	-	-	-	-
	fv	0,13	0,19	0,26	0,34	0,43	0,53	0,64	0,76	-	-	-	-	-	-	-	-	-	-	-	-	-
	Fp	361	289	241	206	180	161	145	131	120	112	-	-	-	-	-	-	-	-	-	-	-
	fp	0,12	0,17	0,23	0,30	0,38	0,46	0,55	0,66	0,77	0,88	-	-	-	-	-	-	-	-	-	-	-
30x3	Fv	7473	5190	3813	2919	2306	1868	1544	1297	-	-	-	-	-	-	-	-	-	-	-	-	-
	fv	0,13	0,19	0,26	0,34	0,43	0,53	0,64	0,76	-	-	-	-	-	-	-	-	-	-	-	-	-
	Fp	541	434	361	310	271	241	216	197	180	166	-	-	-	-	-	-	-	-	-	-	-
	fp	0,12	0,17	0,23	0,30	0,38	0,46	0,55	0,66	0,77	0,88	-	-	-	-	-	-	-	-	-	-	-
30x4	Fv	9964	6920	5084	3893	3075	2491	2058	1730	-	-	-	-	-	-	-	-	-	-	-	-	-
	fv	0,13	0,19	0,26	0,34	0,43	0,53	0,64	0,76	-	-	-	-	-	-	-	-	-	-	-	-	-
	Fp	722	577	481	413	361	321	289	263	241	222	-	-	-	-	-	-	-	-	-	-	-
	fp	0,12	0,17	0,23	0,30	0,38	0,46	0,55	0,66	0,77	0,88	-	-	-	-	-	-	-	-	-	-	-
30x5	Fv	12454	8650	6355	4865	3844	3114	2573	2163	-	-	-	-	-	-	-	-	-	-	-	-	-
	fv	0,13	0,19	0,26	0,34	0,43	0,53	0,64	0,76	-	-	-	-	-	-	-	-	-	-	-	-	-
	Fp	902	722	602	516	452	402	361	328	301	278	-	-	-	-	-	-	-	-	-	-	-
	fp	0,12	0,17	0,23	0,30	0,38	0,46	0,55	0,66	0,77	0,88	-	-	-	-	-	-	-	-	-	-	-
30x6	Fv	14945	10379	7625	5838	4612	3737	3088	2594	-	-	-	-	-	-	-	-	-	-	-	-	-
	fv	0,13	0,19	0,26	0,34	0,43	0,53	0,64	0,76	-	-	-	-	-	-	-	-	-	-	-	-	-
	Fp	1083	867	722	619	541	481	434	394	361	334	-	-	-	-	-	-	-	-	-	-	-
	fp	0,12	0,17	0,23	0,30	0,38	0,46	0,55	0,66	0,77	0,88	-	-	-	-	-	-	-	-	-	-	-
40x2	Fv	8857	6151	4519	3460	2733	2214	1830	1537	1311	1129	985	864	-	-	-	-	-	-	-	-	-
	fv	0,10	0,14	0,19	0,25	0,32	0,40	0,48	0,57	0,67	0,78	0,89	1,02	-	-	-	-	-	-	-	-	-
	Fp	631	506	421	361	316	281	252	230	211	195	180	168	158	148	140	133	-	-	-	-	-
	fp	0,09	0,13	0,17	0,23	0,28	0,35	0,42	0,49	0,57	0,66	0,76	0,86	0,97	1,08	1,20	1,33	-	-	-	-	-
40x3	Fv	13285	9226	6778	5190	4101	3321	2745	2306	1966	1694	1476	1297	-	-	-	-	-	-	-	-	-
	fv	0,10	0,14	0,19	0,25	0,32	0,40	0,48	0,57	0,67	0,78	0,89	1,02	-	-	-	-	-	-	-	-	-
	Fp	947	758	631	541	473	421	379	344	316	291	270	252	237	223	211	199	-	-	-	-	-
	fp	0,09	0,13	0,17	0,23	0,28	0,35	0,42	0,49	0,57	0,66	0,76	0,86	0,97	1,08	1,20	1,33	-	-	-	-	-
40x4	Fv	17713	12301	9038	6920	5467	4429	3660	3075	2620	2259	1968	1730	-	-	-	-	-	-	-	-	-
	fv	0,10	0,14	0,19	0,25	0,32	0,40	0,48	0,57	0,67	0,78	0,89	1,02	-	-	-	-	-	-	-	-	-
	Fp	1263	1010	842	722	631	561	506	459	421	388	361	336	316	297	281	266	-	-	-	-	-
	fp	0,09	0,13	0,17	0,23	0,28	0,35	0,42	0,49	0,57	0,66	0,76	0,86	0,97	1,08	1,20	1,33	-	-	-	-	-
40x5	Fv	22142	15376	11296	8650	6834	5536	4575	3844	3275	2825	2460	2163	-	-	-	-	-	-	-	-	-
	fv	0,10	0,14	0,19	0,25	0,32	0,40	0,48	0,57	0,67	0,78	0,89	1,02	-	-	-	-	-	-	-	-	-
	Fp	1579	1263	1053	902	789	701	631	574	526	486	451	421	395	371	351	333	-	-	-	-	-
	fp	0,09	0,13	0,17	0,23	0,28	0,35	0,42	0,49	0,57	0,66	0,76	0,86	0,97	1,08	1,20	1,33	-	-	-	-	-
40x6	Fv	26570	18452	13556	10379	8200	6643	5490	4612	3930	3389	2953	2594	-	-	-	-	-	-	-	-	-
	fv	0,10	0,14	0,19	0,25	0,32	0,40	0,48	0,57	0,67	0,78	0,89	1,02	-	-	-	-	-	-	-	-	-
	Fp	1895	1516	1263	1083	947	842	758	689	631	583	541	506	473	446	421	399	-	-	-	-	-
	fp	0,09	0,13	0,17	0,23	0,28	0,35	0,42	0,49	0,57	0,66	0,76	0,86	0,97	1,08	1,20	1,33	-	-	-	-	-

Uwaga: nośności i ugięcia krat z płaskownikami nośnymi o wysokości 20 mm, z nacięciami typu „zab piły” lub z nacięciami typu „trapez”, podano w tablicy B21

Tablica B4. Nośności i ugięcia krat pomostowych i krat stopni schodów TERMETAL,
dla płaskowników nośnych o wysokości 50 + 70 mm i rozstawie w osiach płaskowników a = 30,2 mm;
oznaczenia wg rysunku B1

h x g, mm	Parametr	Rozstaw podpór płaskowników nośnych, Lp, w mm																							
		500	600	700	800	900	1000	1100	1200	1300	1400	1500	1600	1700	1800	1900	2000	2100	2200	2300	2400	2500			
50x2	Fv	13838	9610	7061	5406	4271	3460	2859	2403	2047	1766	1537	1352	1197	1068	958	864	784	-	-	-	-			
	fv	0,08	0,11	0,16	0,20	0,26	0,32	0,38	0,46	0,54	0,62	0,71	0,81	0,92	1,03	1,15	1,27	1,40	-	-	-	-			
	Fp	971	777	647	555	486	432	388	353	324	299	278	259	243	229	215	204	195	185	177	169	162			
	fp	0,07	0,10	0,14	0,18	0,23	0,28	0,33	0,39	0,46	0,53	0,61	0,69	0,77	0,87	0,96	1,06	1,17	1,28	1,40	1,52	1,65			
50x3	Fv	20758	14416	10591	8109	6407	5190	4289	3603	3071	2648	2306	2027	1796	1602	1437	1297	1177	-	-	-	-			
	fv	0,08	0,11	0,16	0,20	0,26	0,32	0,38	0,46	0,54	0,62	0,71	0,81	0,92	1,03	1,15	1,27	1,40	-	-	-	-			
	Fp	1457	1166	971	833	729	647	583	530	486	449	417	388	365	343	324	307	291	278	265	253	243			
	fp	0,07	0,10	0,14	0,18	0,23	0,28	0,33	0,39	0,46	0,53	0,61	0,69	0,77	0,87	0,96	1,06	1,17	1,28	1,40	1,52	1,65			
50x4	Fv	27678	19221	14121	10811	8543	6920	5718	4805	4094	3530	3075	2703	2394	2136	1917	1730	1569	-	-	-	-			
	fv	0,08	0,11	0,16	0,20	0,26	0,32	0,38	0,46	0,54	0,62	0,71	0,81	0,92	1,03	1,15	1,27	1,40	-	-	-	-			
	Fp	1943	1555	1296	1110	971	864	777	707	647	598	555	518	486	457	432	409	388	370	353	338	324			
	fp	0,07	0,10	0,14	0,18	0,23	0,28	0,33	0,39	0,46	0,53	0,61	0,69	0,77	0,87	0,96	1,06	1,17	1,28	1,40	1,52	1,65			
50x5	Fv	34597	24026	17651	13515	10678	8650	7148	6006	5118	4413	3844	3379	2993	2670	2396	2163	1961	-	-	-	-			
	fv	0,08	0,11	0,16	0,20	0,26	0,32	0,38	0,46	0,54	0,62	0,71	0,81	0,92	1,03	1,15	1,27	1,40	-	-	-	-			
	Fp	2429	1943	1620	1388	1214	1079	971	884	810	747	694	647	608	572	540	511	486	463	441	422	404			
	fp	0,07	0,10	0,14	0,18	0,23	0,28	0,33	0,39	0,46	0,53	0,61	0,69	0,77	0,87	0,96	1,06	1,17	1,28	1,40	1,52	1,65			
50x6	Fv	41516	28830	21182	16217	12814	10379	8577	7208	6141	5296	4612	4054	3591	3203	2875	2594	2354	-	-	-	-			
	fv	0,08	0,11	0,16	0,20	0,26	0,32	0,38	0,46	0,54	0,62	0,71	0,81	0,92	1,03	1,15	1,27	1,40	-	-	-	-			
	Fp	2914	2331	1943	1665	1457	1296	1166	1060	971	897	833	777	729	686	647	613	583	555	530	507	486			
	fp	0,07	0,10	0,14	0,18	0,23	0,28	0,33	0,39	0,46	0,53	0,61	0,69	0,77	0,87	0,96	1,06	1,17	1,28	1,40	1,52	1,65			
60x2	Fv	19928	13838	10167	7784	6151	4982	4117	3460	2948	2542	2214	1946	1724	1537	1380	1246	1129	1029	942	864	798			
	fv	0,07	0,10	0,13	0,17	0,21	0,26	0,32	0,38	0,45	0,52	0,60	0,68	0,76	0,86	0,96	1,06	1,17	1,28	1,40	1,52	1,65			
	Fp	1376	1100	917	786	688	611	550	500	458	423	393	367	344	323	305	289	275	262	250	239	230			
	fp	0,06	0,09	0,12	0,15	0,19	0,23	0,28	0,33	0,38	0,44	0,51	0,57	0,65	0,72	0,80	0,89	0,98	1,07	1,17	1,27	1,37			
60x3	Fv	29892	20758	15251	11677	9226	7473	6175	5190	4422	3813	3321	2919	2585	2306	2070	1868	1694	1544	1413	1297	1196			
	fv	0,07	0,10	0,13	0,17	0,21	0,26	0,32	0,38	0,45	0,52	0,60	0,68	0,76	0,86	0,96	1,06	1,17	1,28	1,40	1,52	1,65			
	Fp	2063	1651	1376	1179	1032	917	825	750	688	635	590	550	516	486	458	435	413	393	375	359	344			
	fp	0,06	0,09	0,12	0,15	0,19	0,23	0,28	0,33	0,38	0,44	0,51	0,57	0,65	0,72	0,80	0,89	0,98	1,07	1,17	1,27	1,37			
60x4	Fv	39855	27678	20334	15568	12301	9964	8235	6920	5896	5084	4429	3893	3448	3075	2760	2491	2259	2058	1883	1730	1594			
	fv	0,07	0,10	0,13	0,17	0,21	0,26	0,32	0,38	0,45	0,52	0,60	0,68	0,76	0,86	0,96	1,06	1,17	1,28	1,40	1,52	1,65			
	Fp	2751	2201	1834	1572	1376	1223	1100	1001	917	847	786	733	688	647	611	579	550	524	500	478	458			
	fp	0,06	0,09	0,12	0,15	0,19	0,23	0,28	0,33	0,38	0,44	0,51	0,57	0,65	0,72	0,80	0,89	0,98	1,07	1,17	1,27	1,37			
60x5	Fv	49819	34597	25418	19461	15376	12454	10293	8650	7369	6355	5536	4865	4310	3844	3450	3114	2825	2573	2354	2163	1992			
	fv	0,07	0,10	0,13	0,17	0,21	0,26	0,32	0,38	0,45	0,52	0,60	0,68	0,76	0,86	0,96	1,06	1,17	1,28	1,40	1,52	1,65			
	Fp	3439	2751	2293	1965	1719	1528	1376	1250	1146	1058	983	917	860	809	765	724	688	655	626	598	573			
	fp	0,06	0,09	0,12	0,15	0,19	0,23	0,28	0,33	0,38	0,44	0,51	0,57	0,65	0,72	0,80	0,89	0,98	1,07	1,17	1,27	1,37			
60x6	Fv	59784	41516	30501	23352	18452	14945	12352	10379	8843	7625	6643	5838	5172	4612	4140	3737	3389	3088	2826	2594	2392			
	fv	0,07	0,10	0,13	0,17	0,21	0,26	0,32	0,38	0,45	0,52	0,60	0,68	0,76	0,86	0,96	1,06	1,17	1,28	1,40	1,52	1,65			
	Fp	4127	3301	2751	2358	2063	1834	1651	1501	1376	1270	1179	1100	1032	971	917	868	825	786	750	717	688			
	fp	0,06	0,09	0,12	0,15	0,19	0,23	0,28	0,33	0,38	0,44	0,51	0,57	0,65	0,72	0,80	0,89	0,98	1,07	1,17	1,27	1,37			
70x2	Fv	27124	18836	13838	10595	8372	6781	5604	4709	4013	3460	3014	2649	2346	2093	1878	1695	1537	1401	1282	1177	1085			
	fv	0,06	0,08	0,11	0,15	0,18	0,23	0,27	0,33	0,38	0,44	0,51	0,58	0,66	0,73	0,82	0,91	1,00	1,10	1,20	1,31	1,42			
	Fp	1843	1474	1229	1053	921	819	737	670	614	567	526	491	460	434	409	387	369	351	335	320	307			
	fp	0,05	0,07	0,10	0,13	0,16	0,20	0,24	0,28	0,33	0,38	0,43	0,49	0,55	0,62	0,69	0,76	0,84	0,92	1,00	1,09	1,18			
70x3	Fv	40685	28254	20758	15893	12557	10172	8406	7063	6019	5190	4520	3973	3520	3139	2818	2543	2306	2102	1922	1766	1628			
	fv	0,06	0,08	0,11	0,15	0,18	0,23	0,27	0,33	0,38	0,44	0,51	0,58	0,66	0,73	0,82	0,91	1,00	1,10	1,20	1,31	1,42			
	Fp	2764	2211	1843	1579	1382	1229	1106	1005	921	851	790	737	691	650	614	582	553	526	503	481	460			
	fp	0,05	0,07	0,10	0,13	0,16	0,20	0,24	0,28	0,33	0,38	0,43	0,49	0,55	0,62	0,69	0,76	0,84	0,92	1,00	1,09	1,18			
70x4	Fv	54248	37671	27678	21191	16743	13561	11208	9418	8024	6920	6028	5298	4693	4185	3757	3391	3075	2802	2563	2354	2169			
	fv	0,06	0,08	0,11	0,15	0,18	0,23	0,27	0,33	0,38	0,44	0,51	0,58	0,66	0,73	0,82	0,91	1,00	1,10	1,20	1,31	1,42			
	Fp	3686	2948	2457	2105	1843	1638	1474	1340	1229	1134	1053	983	921	868	819	776	737	702	670	641	614			
	fp	0,05	0,07	0,10	0,13	0,16	0,20	0,24	0,28	0,33	0,38	0,43	0,49	0,55	0,62	0,69	0,76	0,84	0,92	1,00	1,09	1,18			
70x5	Fv	67809	47090	34597	26489	20928	16952	14010	11772	10031	8650	7534	6622	5866	5232	4696	4239	3844	3502	3205	2944	2712			
	fv	0,06	0,08	0,11	0,15	0,18	0,23	0,27	0,33	0,38	0,44	0,51	0,58	0,66	0,73	0,82	0,91	1,00	1,10	1,20	1,31	1,42			
	Fp	4606	3686	3071	2632	2303	2047	1843	1675	1536	1418	1316	1229	1152	1084	1023	970	921	877	837	801	767			
	fp	0,05	0,07	0,10	0,13	0,16	0,20	0,24	0,28	0,33	0,38	0,43	0,49	0,55	0,62	0,69	0,76	0,84	0,92	1,00	1,09	1,18			
70x6	Fv	81372	56508	41516	31785	25115	20343	16812	14127	12037	10379	9041	7947	7039	6279	5635	5085	4612	4203	3846	3532	3255			
	fv	0,06	0,08	0,11	0,15	0,18	0,23	0,27	0,33	0,38	0,44	0,51	0,58	0,66	0,73	0,82	0,91	1,00	1,10	1,20	1,31	1,42			
	Fp	5527	4422	3686	3158	2764	2457	2211	2010	1843	1701	1579	1474	1382	1300	1229	1163	1106	1053	1005	961	921			
	fp	0,05	0,07	0,10	0,13	0,16	0,20	0,24	0,28	0,33	0,38	0,43	0,49	0,55	0,62	0,									

Tablica B5. Nośności i ugięcia krat pomostowych i krat stopni schodów TERMETAL, dla płaskowników nośnych o wysokości 20 ÷ 40 mm i rozstawie w osiach płaskowników a = 34,3 mm; oznaczenia wg rysunku B1

h x g, mm	Parametr	Rozstaw podpór płaskowników nośnych, Lp, w mm																					
		500	600	700	800	900	1000	1100	1200	1300	1400	1500	1600	1700	1800	1900	2000	2100	2200	2300	2400	2500	
20x2	Fv	1990	1382	1015	777	-	-	-	-	-	-	-	-	-	-	-	-	-	-	-	-	-	-
	fv	0,20	0,29	0,39	0,51	-	-	-	-	-	-	-	-	-	-	-	-	-	-	-	-	-	-
	Fp	172	138	115	98	86	-	-	-	-	-	-	-	-	-	-	-	-	-	-	-	-	-
	fp	0,20	0,27	0,36	0,46	0,58	-	-	-	-	-	-	-	-	-	-	-	-	-	-	-	-	-
20x3	Fv	2985	2073	1523	1166	-	-	-	-	-	-	-	-	-	-	-	-	-	-	-	-	-	-
	fv	0,20	0,29	0,39	0,51	-	-	-	-	-	-	-	-	-	-	-	-	-	-	-	-	-	-
	Fp	258	206	172	148	129	-	-	-	-	-	-	-	-	-	-	-	-	-	-	-	-	-
	fp	0,20	0,27	0,36	0,46	0,58	-	-	-	-	-	-	-	-	-	-	-	-	-	-	-	-	-
25x2	Fv	3110	2160	1587	1215	960	777	-	-	-	-	-	-	-	-	-	-	-	-	-	-	-	-
	fv	0,16	0,23	0,31	0,41	0,51	0,63	-	-	-	-	-	-	-	-	-	-	-	-	-	-	-	-
	Fp	267	214	178	153	134	119	107	97	-	-	-	-	-	-	-	-	-	-	-	-	-	-
	fp	0,15	0,21	0,28	0,36	0,45	0,55	0,67	0,79	-	-	-	-	-	-	-	-	-	-	-	-	-	-
25x3	Fv	4665	3239	2380	1822	1440	1166	-	-	-	-	-	-	-	-	-	-	-	-	-	-	-	-
	fv	0,16	0,23	0,31	0,41	0,51	0,63	-	-	-	-	-	-	-	-	-	-	-	-	-	-	-	-
	Fp	401	321	267	229	201	178	160	146	-	-	-	-	-	-	-	-	-	-	-	-	-	-
	fp	0,15	0,21	0,28	0,36	0,45	0,55	0,67	0,79	-	-	-	-	-	-	-	-	-	-	-	-	-	-
25x4	Fv	6220	4319	3173	2430	1920	1555	-	-	-	-	-	-	-	-	-	-	-	-	-	-	-	-
	fv	0,16	0,23	0,31	0,41	0,51	0,63	-	-	-	-	-	-	-	-	-	-	-	-	-	-	-	-
	Fp	535	428	356	306	267	238	214	194	-	-	-	-	-	-	-	-	-	-	-	-	-	-
	fp	0,15	0,21	0,28	0,36	0,45	0,55	0,67	0,79	-	-	-	-	-	-	-	-	-	-	-	-	-	-
25x5	Fv	7775	5399	3967	3037	2400	1944	-	-	-	-	-	-	-	-	-	-	-	-	-	-	-	-
	fv	0,16	0,23	0,31	0,41	0,51	0,63	-	-	-	-	-	-	-	-	-	-	-	-	-	-	-	-
	Fp	668	535	446	382	334	297	267	243	-	-	-	-	-	-	-	-	-	-	-	-	-	-
	fp	0,15	0,21	0,28	0,36	0,45	0,55	0,67	0,79	-	-	-	-	-	-	-	-	-	-	-	-	-	-
25x6	Fv	9329	6479	4760	3644	2879	2332	-	-	-	-	-	-	-	-	-	-	-	-	-	-	-	-
	fv	0,16	0,23	0,31	0,41	0,51	0,63	-	-	-	-	-	-	-	-	-	-	-	-	-	-	-	-
	Fp	802	642	535	458	401	356	321	292	-	-	-	-	-	-	-	-	-	-	-	-	-	-
	fp	0,15	0,21	0,28	0,36	0,45	0,55	0,67	0,79	-	-	-	-	-	-	-	-	-	-	-	-	-	-
30x2	Fv	4478	3110	2285	1749	1382	1120	925	777	-	-	-	-	-	-	-	-	-	-	-	-	-	-
	fv	0,13	0,19	0,26	0,34	0,43	0,53	0,64	0,76	-	-	-	-	-	-	-	-	-	-	-	-	-	-
	Fp	382	306	255	218	191	155	153	139	127	118	-	-	-	-	-	-	-	-	-	-	-	-
	fp	0,12	0,17	0,23	0,30	0,38	0,46	0,55	0,66	0,77	0,88	-	-	-	-	-	-	-	-	-	-	-	-
30x3	Fv	6717	4665	3427	2624	2073	1679	1388	1166	-	-	-	-	-	-	-	-	-	-	-	-	-	-
	fv	0,13	0,19	0,26	0,34	0,43	0,53	0,64	0,76	-	-	-	-	-	-	-	-	-	-	-	-	-	-
	Fp	573	459	382	328	287	255	229	208	191	176	-	-	-	-	-	-	-	-	-	-	-	-
	fp	0,12	0,17	0,23	0,30	0,38	0,46	0,55	0,66	0,77	0,88	-	-	-	-	-	-	-	-	-	-	-	-
30x4	Fv	8956	6220	4570	3499	2764	2239	1850	1555	-	-	-	-	-	-	-	-	-	-	-	-	-	-
	fv	0,13	0,19	0,26	0,34	0,43	0,53	0,64	0,76	-	-	-	-	-	-	-	-	-	-	-	-	-	-
	Fp	764	611	509	437	382	340	306	278	255	235	-	-	-	-	-	-	-	-	-	-	-	-
	fp	0,12	0,17	0,23	0,30	0,38	0,46	0,55	0,66	0,77	0,88	-	-	-	-	-	-	-	-	-	-	-	-
30x5	Fv	11195	7775	5712	4373	3455	2799	2313	1944	-	-	-	-	-	-	-	-	-	-	-	-	-	-
	fv	0,13	0,19	0,26	0,34	0,43	0,53	0,64	0,76	-	-	-	-	-	-	-	-	-	-	-	-	-	-
	Fp	955	764	637	546	478	425	382	347	318	294	-	-	-	-	-	-	-	-	-	-	-	-
	fp	0,12	0,17	0,23	0,30	0,38	0,46	0,55	0,66	0,77	0,88	-	-	-	-	-	-	-	-	-	-	-	-
30x6	Fv	13434	9329	6854	5248	4146	3359	2776	2332	-	-	-	-	-	-	-	-	-	-	-	-	-	-
	fv	0,13	0,19	0,26	0,34	0,43	0,53	0,64	0,76	-	-	-	-	-	-	-	-	-	-	-	-	-	-
	Fp	1146	917	764	655	573	509	459	417	382	353	-	-	-	-	-	-	-	-	-	-	-	-
	fp	0,12	0,17	0,23	0,30	0,38	0,46	0,55	0,66	0,77	0,88	-	-	-	-	-	-	-	-	-	-	-	-
40x2	Fv	7961	5529	4062	3110	2457	1990	1645	1382	1178	1015	885	777	-	-	-	-	-	-	-	-	-	-
	fv	0,10	0,14	0,19	0,25	0,32	0,40	0,48	0,57	0,67	0,78	0,89	1,02	-	-	-	-	-	-	-	-	-	-
	Fp	668	535	445	382	334	297	267	243	223	206	191	178	167	157	148	141	-	-	-	-	-	-
	fp	0,09	0,13	0,17	0,23	0,28	0,35	0,42	0,49	0,57	0,66	0,76	0,86	0,97	1,08	1,20	1,33	-	-	-	-	-	-
40x3	Fv	11942	8293	6093	4665	3686	2985	2467	2073	1767	1523	1327	1166	-	-	-	-	-	-	-	-	-	-
	fv	0,10	0,14	0,19	0,25	0,32	0,40	0,48	0,57	0,67	0,78	0,89	1,02	-	-	-	-	-	-	-	-	-	-
	Fp	1002	802	668	573	501	445	401	364	334	308	286	267	251	236	223	211	-	-	-	-	-	-
	fp	0,09	0,13	0,17	0,23	0,28	0,35	0,42	0,49	0,57	0,66	0,76	0,86	0,97	1,08	1,20	1,33	-	-	-	-	-	-
40x4	Fv	15922	11057	8124	6220	4914	3981	3290	2764	2355	2031	1769	1555	-	-	-	-	-	-	-	-	-	-
	fv	0,10	0,14	0,19	0,25	0,32	0,40	0,48	0,57	0,67	0,78	0,89	1,02	-	-	-	-	-	-	-	-	-	-
	Fp	1336	1069	891	764	668	594	535	486	445	411	382	356	334	314	297	281	-	-	-	-	-	-
	fp	0,09	0,13	0,17	0,23	0,28	0,35	0,42	0,49	0,57	0,66	0,76	0,86	0,97	1,08	1,20	1,33	-	-	-	-	-	-
40x5	Fv	19903	13821	10154	7775	6143	4976	4112	3455	2944	2539	2211	1944	-	-	-	-	-	-	-	-	-	-
	fv	0,10	0,14	0,19	0,25	0,32	0,40	0,48	0,57	0,67	0,78	0,89	1,02	-	-	-	-	-	-	-	-	-	-
	Fp	1671	1336	1114	955	835	742	668	607	557	514	477	445	418	393	371	352	-	-	-	-	-	-
	fp	0,09	0,13	0,17	0,23	0,28	0,35	0,42	0,49	0,57	0,66	0,76	0,86	0,97	1,08	1,20	1,33	-	-	-	-	-	-
40x6	Fv	23883	16586	12185	9329	7371	5971	4935	4146	3533	3046	2654	2332	-	-	-	-	-	-	-	-	-	-
	fv	0,10	0,14	0,19	0,25	0,32	0,40	0,48	0,57	0,67	0,78	0,89	1,02	-	-	-	-	-	-	-	-	-	-
	Fp	2005	1604	1336	1146	1002	891	802	729	668	617	573	535	501	472	445	422	-	-	-	-	-	-
	fp	0,09	0,13	0,17	0,23	0,28	0,35	0,42	0,49	0,57	0,66	0,76	0,86	0,97	1,08	1,20	1,33	-	-	-	-	-	-

Uwaga: nośności i ugięcia krat z płaskownikami nośnymi o wysokości 20 mm, z nacięciami typu „zab piły” lub z nacięciami typu „trapez”, podano w tablicy B21

Tablica B6. Nośności i ugięcia krat pomostowych i krat stopni schodów TERMETAL,
dla płaskowników nośnych o wysokości 50 ÷ 70 mm i rozstawie w osiach płaskowników a = 34,3 mm;
oznaczenia wg rysunku B1

h x g, mm	Parametr	Rozstaw podpór płaskowników nośnych, Lp. w mm																							
		500	600	700	800	900	1000	1100	1200	1300	1400	1500	1600	1700	1800	1900	2000	2100	2200	2300	2400	2500			
50x2	Fv	12439	8638	6347	4859	3839	3110	2570	2160	1840	1587	1382	1215	1076	960	861	777	705	-	-	-	-			
	fv	0,08	0,11	0,16	0,20	0,26	0,32	0,38	0,46	0,54	0,62	0,71	0,81	0,92	1,03	1,15	1,27	1,40	-	-	-	-			
	Fp	1028	822	685	587	514	457	411	374	343	316	294	274	257	242	228	216	206	196	187	179	171			
	fp	0,07	0,10	0,14	0,18	0,23	0,28	0,33	0,39	0,46	0,53	0,61	0,69	0,77	0,87	0,96	1,06	1,17	1,28	1,40	1,52	1,65			
50x3	Fv	18659	12958	9520	7289	5759	4665	3855	3239	2760	2380	2073	1822	1614	1440	1292	1166	1058	-	-	-	-			
	fv	0,08	0,11	0,16	0,20	0,26	0,32	0,38	0,46	0,54	0,62	0,71	0,81	0,92	1,03	1,15	1,27	1,40	-	-	-	-			
	Fp	1542	1234	1028	881	771	685	617	561	514	475	441	411	386	363	343	325	308	294	280	268	257			
	fp	0,07	0,10	0,14	0,18	0,23	0,28	0,33	0,39	0,46	0,53	0,61	0,69	0,77	0,87	0,96	1,06	1,17	1,28	1,40	1,52	1,65			
50x4	Fv	24879	17277	12693	9718	7679	6220	5140	4319	3680	3173	2764	2430	2152	1920	1723	1555	1410	-	-	-	-			
	fv	0,08	0,11	0,16	0,20	0,26	0,32	0,38	0,46	0,54	0,62	0,71	0,81	0,92	1,03	1,15	1,27	1,40	-	-	-	-			
	Fp	2056	1645	1371	1175	1028	914	822	748	685	633	587	548	514	484	457	433	411	392	374	358	343			
	fp	0,07	0,10	0,14	0,18	0,23	0,28	0,33	0,39	0,46	0,53	0,61	0,69	0,77	0,87	0,96	1,06	1,17	1,28	1,40	1,52	1,65			
50x5	Fv	31098	21596	15866	12148	9598	7775	6425	5399	4600	3967	3455	3037	2690	2400	2154	1944	1763	-	-	-	-			
	fv	0,08	0,11	0,16	0,20	0,26	0,32	0,38	0,46	0,54	0,62	0,71	0,81	0,92	1,03	1,15	1,27	1,40	-	-	-	-			
	Fp	2570	2056	1714	1469	1285	1142	1028	935	857	791	734	685	643	605	571	541	514	490	467	447	428			
	fp	0,07	0,10	0,14	0,18	0,23	0,28	0,33	0,39	0,46	0,53	0,61	0,69	0,77	0,87	0,96	1,06	1,17	1,28	1,40	1,52	1,65			
50x6	Fv	37318	25915	19040	14577	11518	9329	7710	6479	5520	4760	4146	3644	3228	2879	2584	2332	2116	-	-	-	-			
	fv	0,08	0,11	0,16	0,20	0,26	0,32	0,38	0,46	0,54	0,62	0,71	0,81	0,92	1,03	1,15	1,27	1,40	-	-	-	-			
	Fp	3084	2467	2056	1762	1542	1371	1234	1122	1028	949	881	822	771	726	685	649	617	587	561	536	514			
	fp	0,07	0,10	0,14	0,18	0,23	0,28	0,33	0,39	0,46	0,53	0,61	0,69	0,77	0,87	0,96	1,06	1,17	1,28	1,40	1,52	1,65			
60x2	Fv	17913	12439	9139	6997	5529	4478	3701	3110	2650	2285	1990	1749	1550	1382	1240	1120	1015	925	847	777	717			
	fv	0,07	0,10	0,13	0,17	0,21	0,26	0,32	0,38	0,45	0,52	0,60	0,68	0,76	0,86	0,96	1,06	1,17	1,28	1,40	1,52	1,65			
	Fp	1456	1164	970	832	728	647	582	529	485	448	416	388	364	342	323	306	291	277	265	253	243			
	fp	0,06	0,09	0,12	0,15	0,19	0,23	0,28	0,33	0,38	0,44	0,51	0,57	0,65	0,72	0,80	0,89	0,98	1,07	1,17	1,27	1,37			
60x3	Fv	26869	18659	13709	10496	8293	6717	5551	4665	3975	3427	2985	2624	2324	2073	1861	1679	1523	1388	1270	1166	1075			
	fv	0,07	0,10	0,13	0,17	0,21	0,26	0,32	0,38	0,45	0,52	0,60	0,68	0,76	0,86	0,96	1,06	1,17	1,28	1,40	1,52	1,65			
	Fp	2183	1747	1456	1248	1092	970	873	794	728	672	624	582	546	514	485	460	437	416	397	380	364			
	fp	0,06	0,09	0,12	0,15	0,19	0,23	0,28	0,33	0,38	0,44	0,51	0,57	0,65	0,72	0,80	0,89	0,98	1,07	1,17	1,27	1,37			
60x4	Fv	35825	24879	18278	13994	11057	8956	7402	6220	5300	4570	3981	3499	3099	2764	2481	2239	2031	1850	1693	1555	1433			
	fv	0,07	0,10	0,13	0,17	0,21	0,26	0,32	0,38	0,45	0,52	0,60	0,68	0,76	0,86	0,96	1,06	1,17	1,28	1,40	1,52	1,65			
	Fp	2911	2329	1941	1663	1456	1294	1164	1059	970	896	832	776	728	685	647	613	582	554	529	506	485			
	fp	0,06	0,09	0,12	0,15	0,19	0,23	0,28	0,33	0,38	0,44	0,51	0,57	0,65	0,72	0,80	0,89	0,98	1,07	1,17	1,27	1,37			
60x5	Fv	44781	31098	22848	17493	13821	11195	9252	7775	6624	5712	4976	4373	3874	3455	3101	2799	2539	2313	2116	1944	1791			
	fv	0,07	0,10	0,13	0,17	0,21	0,26	0,32	0,38	0,45	0,52	0,60	0,68	0,76	0,86	0,96	1,06	1,17	1,28	1,40	1,52	1,65			
	Fp	3639	2911	2426	2079	1819	1617	1456	1323	1213	1120	1040	970	910	856	809	766	728	693	662	633	606			
	fp	0,06	0,09	0,12	0,15	0,19	0,23	0,28	0,33	0,38	0,44	0,51	0,57	0,65	0,72	0,80	0,89	0,98	1,07	1,17	1,27	1,37			
60x6	Fv	53738	37318	27417	20991	16586	13434	11103	9329	7949	6854	5971	5248	4649	4146	3721	3359	3046	2776	2540	2332	2150			
	fv	0,07	0,10	0,13	0,17	0,21	0,26	0,32	0,38	0,45	0,52	0,60	0,68	0,76	0,86	0,96	1,06	1,17	1,28	1,40	1,52	1,65			
	Fp	4367	3493	2911	2495	2183	1941	1747	1588	1456	1344	1248	1164	1092	1027	970	919	873	832	794	759	728			
	fp	0,06	0,09	0,12	0,15	0,19	0,23	0,28	0,33	0,38	0,44	0,51	0,57	0,65	0,72	0,80	0,89	0,98	1,07	1,17	1,27	1,37			
70x2	Fv	24381	16931	12439	9524	7525	6095	5037	4233	3607	3110	2709	2381	2109	1881	1688	1524	1382	1259	1152	1058	975			
	fv	0,06	0,08	0,11	0,15	0,18	0,23	0,27	0,33	0,38	0,44	0,51	0,58	0,66	0,73	0,82	0,91	1,00	1,10	1,20	1,31	1,42			
	Fp	1950	1560	1300	1114	975	867	780	709	650	600	557	520	487	459	433	410	390	371	355	339	325			
	fp	0,05	0,07	0,10	0,13	0,16	0,20	0,24	0,28	0,33	0,38	0,43	0,49	0,55	0,62	0,69	0,76	0,84	0,92	1,00	1,09	1,18			
70x3	Fv	36571	25397	18659	14286	11287	9143	7556	6349	5410	4665	4063	3571	3164	2822	2533	2286	2073	1889	1728	1587	1463			
	fv	0,06	0,08	0,11	0,15	0,18	0,23	0,27	0,33	0,38	0,44	0,51	0,58	0,66	0,73	0,82	0,91	1,00	1,10	1,20	1,31	1,42			
	Fp	2925	2340	1950	1671	1462	1300	1170	1064	975	900	836	780	731	688	650	616	585	557	532	509	487			
	fp	0,05	0,07	0,10	0,13	0,16	0,20	0,24	0,28	0,33	0,38	0,43	0,49	0,55	0,62	0,69	0,76	0,84	0,92	1,00	1,09	1,18			
70x4	Fv	48762	33862	24879	19048	15050	12190	10075	8466	7213	6220	5418	4762	4218	3762	3377	3048	2764	2519	2304	2116	1950			
	fv	0,06	0,08	0,11	0,15	0,18	0,23	0,27	0,33	0,38	0,44	0,51	0,58	0,66	0,73	0,82	0,91	1,00	1,10	1,20	1,31	1,42			
	Fp	3900	3120	2600	2228	1950	1733	1560	1418	1300	1200	1114	1040	975	918	867	821	780	743	709	678	650			
	fp	0,05	0,07	0,10	0,13	0,16	0,20	0,24	0,28	0,33	0,38	0,43	0,49	0,55	0,62	0,69	0,76	0,84	0,92	1,00	1,09	1,18			
70x5	Fv	60952	42328	31098	23810	18812	15238	12593	10582	9017	7775	6772	5952	5273	4703	4221	3810	3455	3148	2881	2646	2438			
	fv	0,06	0,08	0,11	0,15	0,18	0,23	0,27	0,33	0,38	0,44	0,51	0,58	0,66	0,73	0,82	0,91	1,00	1,10	1,20	1,31	1,42			
	Fp	4874	3900	3250	2785	2437	2166	1950	1773	1625	1500	1393	1300	1219	1147	1083	1026	975	928	886	848	812			
	fp	0,05	0,07	0,10	0,13	0,16	0,20	0,24	0,28	0,33	0,38	0,43	0,49	0,55	0,62	0,69	0,76	0,84	0,92	1,00	1,09	1,18			
70x6	Fv	73143	50794	37318	28571	22575	18286	15112	12698	10820	9329	8127	7143	6327	5644	5065	4571	4146	3778	3457	3175	2926			
	fv	0,06	0,08	0,11	0,15	0,18	0,23	0,27	0,33	0,38	0,44	0,51	0,58	0,66	0,73	0,82	0,91	1,00	1,10	1,20	1,31	1,42			
	Fp	5849	4679	3900	3342	2925	2600	2340	2127	1950	1800	1671	1560	1462	1376	1300									

Tablica B7. Nośności i ugięcia krat pomostowych i krat stopni schodów TERMETAL, dla płaskowników nośnych o wysokości 20 ÷ 40 mm i rozstawie w osiach płaskowników a = 45,3 mm; oznaczenia wg rysunku B1

h x g, mm	Parametr	Rozstaw podpór płaskowników nośnych, Lp, w mm																				
		500	600	700	800	900	1000	1100	1200	1300	1400	1500	1600	1700	1800	1900	2000	2100	2200	2300	2400	2500
20x2	Fv	1476	1025	753	576	-	-	-	-	-	-	-	-	-	-	-	-	-	-	-	-	-
	fv	0,20	0,29	0,39	0,51	-	-	-	-	-	-	-	-	-	-	-	-	-	-	-	-	-
	Fp	108	102	85	73	64	-	-	-	-	-	-	-	-	-	-	-	-	-	-	-	-
	fp	0,20	0,27	0,36	0,46	0,58	-	-	-	-	-	-	-	-	-	-	-	-	-	-	-	-
20x3	Fv	2214	1537	1130	865	-	-	-	-	-	-	-	-	-	-	-	-	-	-	-	-	-
	fv	0,20	0,29	0,39	0,51	-	-	-	-	-	-	-	-	-	-	-	-	-	-	-	-	-
	Fp	163	153	128	110	96	-	-	-	-	-	-	-	-	-	-	-	-	-	-	-	-
	fp	0,20	0,27	0,36	0,46	0,58	-	-	-	-	-	-	-	-	-	-	-	-	-	-	-	-
25x2	Fv	2307	1602	1177	901	712	576	-	-	-	-	-	-	-	-	-	-	-	-	-	-	-
	fv	0,16	0,23	0,31	0,41	0,51	0,63	-	-	-	-	-	-	-	-	-	-	-	-	-	-	-
	Fp	168	159	132	113	99	88	79	72	-	-	-	-	-	-	-	-	-	-	-	-	-
	fp	0,15	0,21	0,28	0,36	0,45	0,55	0,67	0,79	-	-	-	-	-	-	-	-	-	-	-	-	-
25x3	Fv	3460	2402	1765	1351	1068	865	-	-	-	-	-	-	-	-	-	-	-	-	-	-	-
	fv	0,16	0,23	0,31	0,41	0,51	0,63	-	-	-	-	-	-	-	-	-	-	-	-	-	-	-
	Fp	253	238	198	170	149	132	119	108	-	-	-	-	-	-	-	-	-	-	-	-	-
	fp	0,15	0,21	0,28	0,36	0,45	0,55	0,67	0,79	-	-	-	-	-	-	-	-	-	-	-	-	-
25x4	Fv	4613	3203	2353	1802	1424	1153	-	-	-	-	-	-	-	-	-	-	-	-	-	-	-
	fv	0,16	0,23	0,31	0,41	0,51	0,63	-	-	-	-	-	-	-	-	-	-	-	-	-	-	-
	Fp	337	270	224	193	168	150	135	122	-	-	-	-	-	-	-	-	-	-	-	-	-
	fp	0,15	0,21	0,28	0,36	0,45	0,55	0,67	0,79	-	-	-	-	-	-	-	-	-	-	-	-	-
25x5	Fv	5766	4004	2942	2252	1780	1442	-	-	-	-	-	-	-	-	-	-	-	-	-	-	-
	fv	0,16	0,23	0,31	0,41	0,51	0,63	-	-	-	-	-	-	-	-	-	-	-	-	-	-	-
	Fp	421	337	281	241	210	187	168	153	-	-	-	-	-	-	-	-	-	-	-	-	-
	fp	0,15	0,21	0,28	0,36	0,45	0,55	0,67	0,79	-	-	-	-	-	-	-	-	-	-	-	-	-
25x6	Fv	6919	4805	3530	2703	2135	1730	-	-	-	-	-	-	-	-	-	-	-	-	-	-	-
	fv	0,16	0,23	0,31	0,41	0,51	0,63	-	-	-	-	-	-	-	-	-	-	-	-	-	-	-
	Fp	505	404	337	289	253	224	202	184	-	-	-	-	-	-	-	-	-	-	-	-	-
	fp	0,15	0,21	0,28	0,36	0,45	0,55	0,67	0,79	-	-	-	-	-	-	-	-	-	-	-	-	-
30x2	Fv	3321	2307	1695	1297	1025	831	686	576	-	-	-	-	-	-	-	-	-	-	-	-	-
	fv	0,13	0,19	0,26	0,34	0,43	0,53	0,64	0,76	-	-	-	-	-	-	-	-	-	-	-	-	-
	Fp	241	193	161	137	120	107	96	88	80	74	-	-	-	-	-	-	-	-	-	-	-
	fp	0,12	0,17	0,23	0,30	0,38	0,46	0,55	0,66	0,77	0,88	-	-	-	-	-	-	-	-	-	-	-
30x3	Fv	4982	3460	2542	1946	1537	1245	1029	865	-	-	-	-	-	-	-	-	-	-	-	-	-
	fv	0,13	0,19	0,26	0,34	0,43	0,53	0,64	0,76	-	-	-	-	-	-	-	-	-	-	-	-	-
	Fp	361	289	241	207	181	161	144	131	120	111	-	-	-	-	-	-	-	-	-	-	-
	fp	0,12	0,17	0,23	0,30	0,38	0,46	0,55	0,66	0,77	0,88	-	-	-	-	-	-	-	-	-	-	-
30x4	Fv	6642	4613	3389	2595	2050	1661	1372	1153	-	-	-	-	-	-	-	-	-	-	-	-	-
	fv	0,13	0,19	0,26	0,34	0,43	0,53	0,64	0,76	-	-	-	-	-	-	-	-	-	-	-	-	-
	Fp	481	385	321	275	241	214	193	175	161	148	-	-	-	-	-	-	-	-	-	-	-
	fp	0,12	0,17	0,23	0,30	0,38	0,46	0,55	0,66	0,77	0,88	-	-	-	-	-	-	-	-	-	-	-
30x5	Fv	8303	5766	4236	3243	2562	2076	1715	1442	-	-	-	-	-	-	-	-	-	-	-	-	-
	fv	0,13	0,19	0,26	0,34	0,43	0,53	0,64	0,76	-	-	-	-	-	-	-	-	-	-	-	-	-
	Fp	602	481	401	344	301	268	241	219	200	185	-	-	-	-	-	-	-	-	-	-	-
	fp	0,12	0,17	0,23	0,30	0,38	0,46	0,55	0,66	0,77	0,88	-	-	-	-	-	-	-	-	-	-	-
30x6	Fv	9964	6919	5083	3892	3075	2491	2059	1730	-	-	-	-	-	-	-	-	-	-	-	-	-
	fv	0,13	0,19	0,26	0,34	0,43	0,53	0,64	0,76	-	-	-	-	-	-	-	-	-	-	-	-	-
	Fp	722	578	481	413	361	321	289	263	241	222	-	-	-	-	-	-	-	-	-	-	-
	fp	0,12	0,17	0,23	0,30	0,38	0,46	0,55	0,66	0,77	0,88	-	-	-	-	-	-	-	-	-	-	-
40x2	Fv	5904	4101	3013	2307	1822	1476	1220	1025	874	753	656	576	-	-	-	-	-	-	-	-	-
	fv	0,10	0,14	0,19	0,25	0,32	0,40	0,48	0,57	0,67	0,78	0,89	1,02	-	-	-	-	-	-	-	-	-
	Fp	421	337	280	241	210	187	168	153	140	130	120	112	105	99	93	89	-	-	-	-	-
	fp	0,09	0,13	0,17	0,23	0,28	0,35	0,42	0,49	0,57	0,66	0,76	0,86	0,97	1,08	1,20	1,33	-	-	-	-	-
40x3	Fv	8857	6151	4519	3460	2734	2214	1830	1537	1311	1130	984	865	-	-	-	-	-	-	-	-	-
	fv	0,10	0,14	0,19	0,25	0,32	0,40	0,48	0,57	0,67	0,78	0,89	1,02	-	-	-	-	-	-	-	-	-
	Fp	631	505	421	361	316	280	253	229	210	194	180	168	158	149	140	133	-	-	-	-	-
	fp	0,09	0,13	0,17	0,23	0,28	0,35	0,42	0,49	0,57	0,66	0,76	0,86	0,97	1,08	1,20	1,33	-	-	-	-	-
40x4	Fv	11809	8201	6025	4613	3645	2953	2440	2050	1747	1506	1312	1153	-	-	-	-	-	-	-	-	-
	fv	0,10	0,14	0,19	0,25	0,32	0,40	0,48	0,57	0,67	0,78	0,89	1,02	-	-	-	-	-	-	-	-	-
	Fp	842	673	561	481	421	374	337	306	280	259	241	224	210	198	187	177	-	-	-	-	-
	fp	0,09	0,13	0,17	0,23	0,28	0,35	0,42	0,49	0,57	0,66	0,76	0,86	0,97	1,08	1,20	1,33	-	-	-	-	-
40x5	Fv	14761	10251	7531	5766	4556	3691	3050	2562	2183	1883	1640	1442	-	-	-	-	-	-	-	-	-
	fv	0,10	0,14	0,19	0,25	0,32	0,40	0,48	0,57	0,67	0,78	0,89	1,02	-	-	-	-	-	-	-	-	-
	Fp	1053	842	702	602	526	467	421	382	351	324	301	280	263	248	234	222	-	-	-	-	-
	fp	0,09	0,13	0,17	0,23	0,28	0,35	0,42	0,49	0,57	0,66	0,76	0,86	0,97	1,08	1,20	1,33	-	-	-	-	-
40x6	Fv	17713	12301	9037	6919	5467	4428	3660	3075	2620	2259	1968	1730	-	-	-	-	-	-	-	-	-
	fv	0,10	0,14	0,19	0,25	0,32	0,40	0,48	0,57	0,67	0,78	0,89	1,02	-	-	-	-	-	-	-	-	-
	Fp	1263	1011	842	722	631	561	505	459	421	389	361	337	316	297	280	266	-	-	-	-	-
	fp	0,09	0,13	0,17	0,23	0,28	0,35	0,42	0,49	0,57	0,66	0,76	0,86	0,97	1,08	1,20	1,33	-	-	-	-	-

Uwaga: nośności i ugięcia krat z płaskownikami nośnymi o wysokości 20 mm, z nacięciami typu „zab piły” lub z nacięciami typu „trapez”, podano w tablicy B21

Tablica B8. Nośności i ugięcia krat pomostowych i krat stopni schodów TERMETAL,
dla płaskowników nośnych o wysokości 50 ÷ 70 mm i rozstawie w osiach płaskowników a = 45,3 mm;
oznaczenia wg rysunku B1

h x g, mm	Parametr	Rozstaw podpór płaskowników nośnych, Lp, w mm																				
		500	600	700	800	900	1000	1100	1200	1300	1400	1500	1600	1700	1800	1900	2000	2100	2200	2300	2400	2500
50x2	Fv	9226	6407	4707	3604	2847	2307	1906	1602	1365	1177	1025	901	798	712	639	576	523	-	-	-	-
	fv	0,08	0,11	0,16	0,20	0,26	0,32	0,38	0,46	0,54	0,62	0,71	0,81	0,92	1,03	1,15	1,27	1,40	-	-	-	-
	Fp	648	518	432	370	324	288	259	236	216	199	185	173	162	152	144	136	130	123	118	113	108
	fp	0,07	0,10	0,14	0,18	0,23	0,28	0,33	0,39	0,46	0,53	0,61	0,69	0,77	0,87	0,96	1,06	1,17	1,28	1,40	1,52	1,65
50x3	Fv	13839	9611	7061	5406	4271	3460	2859	2402	2047	1765	1537	1351	1197	1068	958	865	785	-	-	-	-
	fv	0,08	0,11	0,16	0,20	0,26	0,32	0,38	0,46	0,54	0,62	0,71	0,81	0,92	1,03	1,15	1,27	1,40	-	-	-	-
	Fp	971	777	648	555	486	432	389	353	324	299	278	259	243	229	216	205	194	185	176	169	162
	fp	0,07	0,10	0,14	0,18	0,23	0,28	0,33	0,39	0,46	0,53	0,61	0,69	0,77	0,87	0,96	1,06	1,17	1,28	1,40	1,52	1,65
50x4	Fv	18452	12814	9414	7208	5695	4613	3812	3203	2729	2353	2050	1802	1596	1424	1278	1153	1046	-	-	-	-
	fv	0,08	0,11	0,16	0,20	0,26	0,32	0,38	0,46	0,54	0,62	0,71	0,81	0,92	1,03	1,15	1,27	1,40	-	-	-	-
	Fp	1295	1036	864	740	648	576	518	471	432	399	370	345	324	305	288	273	259	247	236	226	216
	fp	0,07	0,10	0,14	0,18	0,23	0,28	0,33	0,39	0,46	0,53	0,61	0,69	0,77	0,87	0,96	1,06	1,17	1,28	1,40	1,52	1,65
50x5	Fv	23064	16017	11767	9010	7119	5766	4765	4004	3412	2942	2562	2252	1995	1780	1598	1442	1308	-	-	-	-
	fv	0,08	0,11	0,16	0,20	0,26	0,32	0,38	0,46	0,54	0,62	0,71	0,81	0,92	1,03	1,15	1,27	1,40	-	-	-	-
	Fp	1619	1295	1080	925	810	719	648	589	540	498	462	432	405	381	360	341	324	309	294	282	270
	fp	0,07	0,10	0,14	0,18	0,23	0,28	0,33	0,39	0,46	0,53	0,61	0,69	0,77	0,87	0,96	1,06	1,17	1,28	1,40	1,52	1,65
50x6	Fv	27678	19220	14121	10811	8543	6919	5718	4805	4094	3530	3075	2703	2394	2135	1916	1730	1569	-	-	-	-
	fv	0,08	0,11	0,16	0,20	0,26	0,32	0,38	0,46	0,54	0,62	0,71	0,81	0,92	1,03	1,15	1,27	1,40	-	-	-	-
	Fp	1943	1554	1295	1110	971	864	777	707	648	598	555	518	486	457	432	409	389	370	353	338	324
	fp	0,07	0,10	0,14	0,18	0,23	0,28	0,33	0,39	0,46	0,53	0,61	0,69	0,77	0,87	0,96	1,06	1,17	1,28	1,40	1,52	1,65
60x2	Fv	13285	9226	6778	5189	4101	3321	2745	2307	1965	1695	1476	1297	1150	1025	920	831	753	686	628	576	532
	fv	0,07	0,10	0,13	0,17	0,21	0,26	0,32	0,38	0,45	0,52	0,60	0,68	0,76	0,86	0,96	1,06	1,17	1,28	1,40	1,52	1,65
	Fp	917	733	611	524	459	408	367	333	306	282	262	244	229	215	203	193	183	175	167	159	153
	fp	0,06	0,09	0,12	0,15	0,19	0,23	0,28	0,33	0,38	0,44	0,51	0,57	0,65	0,72	0,80	0,89	0,98	1,07	1,17	1,27	1,37
60x3	Fv	19928	13839	10168	7785	6151	4982	4117	3460	2948	2542	2214	1946	1724	1537	1380	1245	1130	1029	942	865	797
	fv	0,07	0,10	0,13	0,17	0,21	0,26	0,32	0,38	0,45	0,52	0,60	0,68	0,76	0,86	0,96	1,06	1,17	1,28	1,40	1,52	1,65
	Fp	1375	1101	917	786	688	611	550	500	459	423	393	367	344	324	306	290	275	262	250	239	229
	fp	0,06	0,09	0,12	0,15	0,19	0,23	0,28	0,33	0,38	0,44	0,51	0,57	0,65	0,72	0,80	0,89	0,98	1,07	1,17	1,27	1,37
60x4	Fv	26570	18452	13556	10379	8201	6642	5490	4613	3931	3389	2953	2595	2298	2050	1840	1661	1506	1372	1256	1153	1063
	fv	0,07	0,10	0,13	0,17	0,21	0,26	0,32	0,38	0,45	0,52	0,60	0,68	0,76	0,86	0,96	1,06	1,17	1,28	1,40	1,52	1,65
	Fp	1834	1467	1223	1048	917	815	733	667	611	564	524	489	459	432	408	386	367	349	333	319	306
	fp	0,06	0,09	0,12	0,15	0,19	0,23	0,28	0,33	0,38	0,44	0,51	0,57	0,65	0,72	0,80	0,89	0,98	1,07	1,17	1,27	1,37
60x5	Fv	33213	23064	16946	12974	10251	8303	6862	5766	4913	4236	3691	3243	2873	2562	2300	2076	1883	1715	1569	1442	1328
	fv	0,07	0,10	0,13	0,17	0,21	0,26	0,32	0,38	0,45	0,52	0,60	0,68	0,76	0,86	0,96	1,06	1,17	1,28	1,40	1,52	1,65
	Fp	2293	1834	1528	1310	1146	1019	917	833	764	706	655	611	573	539	510	483	459	437	417	399	382
	fp	0,06	0,09	0,12	0,15	0,19	0,23	0,28	0,33	0,38	0,44	0,51	0,57	0,65	0,72	0,80	0,89	0,98	1,07	1,17	1,27	1,37
60x6	Fv	39856	27678	20334	15568	12301	9964	8235	6919	5896	5083	4428	3892	3448	3075	2760	2491	2259	2059	1884	1730	1595
	fv	0,07	0,10	0,13	0,17	0,21	0,26	0,32	0,38	0,45	0,52	0,60	0,68	0,76	0,86	0,96	1,06	1,17	1,28	1,40	1,52	1,65
	Fp	2751	2201	1834	1572	1375	1223	1101	1000	917	847	786	733	688	647	611	579	550	524	500	478	459
	fp	0,06	0,09	0,12	0,15	0,19	0,23	0,28	0,33	0,38	0,44	0,51	0,57	0,65	0,72	0,80	0,89	0,98	1,07	1,17	1,27	1,37
70x2	Fv	18083	12557	9226	7064	5581	4520	3736	3139	2675	2307	2009	1766	1564	1395	1252	1130	1025	934	854	785	723
	fv	0,06	0,08	0,11	0,15	0,18	0,23	0,27	0,33	0,38	0,44	0,51	0,58	0,66	0,73	0,82	0,91	1,00	1,10	1,20	1,31	1,42
	Fp	1229	983	819	702	614	546	491	447	410	378	351	328	307	289	273	258	246	234	224	214	205
	fp	0,05	0,07	0,10	0,13	0,16	0,20	0,24	0,28	0,33	0,38	0,43	0,49	0,55	0,62	0,69	0,76	0,84	0,92	1,00	1,09	1,18
70x3	Fv	27123	18836	13839	10595	8371	6781	5604	4709	4012	3460	3013	2648	2347	2093	1879	1695	1537	1401	1282	1177	1085
	fv	0,06	0,08	0,11	0,15	0,18	0,23	0,27	0,33	0,38	0,44	0,51	0,58	0,66	0,73	0,82	0,91	1,00	1,10	1,20	1,31	1,42
	Fp	1843	1474	1229	1053	921	819	737	670	614	567	527	491	461	433	410	388	369	351	335	321	307
	fp	0,05	0,07	0,10	0,13	0,16	0,20	0,24	0,28	0,33	0,38	0,43	0,49	0,55	0,62	0,69	0,76	0,84	0,92	1,00	1,09	1,18
70x4	Fv	36165	25114	18452	14127	11162	9041	7472	6279	5350	4613	4018	3532	3128	2790	2505	2261	2050	1868	1709	1569	1446
	fv	0,06	0,08	0,11	0,15	0,18	0,23	0,27	0,33	0,38	0,44	0,51	0,58	0,66	0,73	0,82	0,91	1,00	1,10	1,20	1,31	1,42
	Fp	2457	1966	1638	1404	1229	1092	983	893	819	756	702	655	614	578	546	517	491	468	447	427	410
	fp	0,05	0,07	0,10	0,13	0,16	0,20	0,24	0,28	0,33	0,38	0,43	0,49	0,55	0,62	0,69	0,76	0,84	0,92	1,00	1,09	1,18
70x5	Fv	45206	31393	23064	17659	13952	11302	9340	7848	6688	5766	5023	4414	3911	3488	3131	2826	2562	2335	2137	1962	1808
	fv	0,06	0,08	0,11	0,15	0,18	0,23	0,27	0,33	0,38	0,44	0,51	0,58	0,66	0,73	0,82	0,91	1,00	1,10	1,20	1,31	1,42
	Fp	3071	2457	2048	1755	1535	1365	1229	1117	1024	945	878	819	768	723	682	646	614	585	558	534	512
	fp	0,05	0,07	0,10	0,13	0,16	0,20	0,24	0,28	0,33	0,38	0,43	0,49	0,55	0,62	0,69	0,76	0,84	0,92	1,00	1,09	1,18
70x6	Fv	54248	37672	27678	21190	16743	13562	11208	9418	8025	6919	6028	5298	4693	4186	3757	3390	3075	2802	2564	2355	2170
	fv	0,06	0,08	0,11	0,15	0,18	0,23	0,27	0,33	0,38	0,44	0,51	0,58	0,66	0,73	0,82	0,91	1,00	1,10	1,20	1,31	1,42
	Fp	3685	2948	2457	2105	1843	1638	1474	1340	1229	1134	1053	983	921	867	819	776	737	702	670	641	614
	fp	0,05	0,07	0,10	0,13	0,16	0,20	0,24	0,28	0,33	0,38	0,43	0,49	0,55	0,62	0,69	0,76	0,84	0,92	1,00	1,09	1,18

Tablica B9. Nośności i ugięcia krat pomostowych i krat stopni schodów TERMETAL, dla płaskowników nośnych o wysokości 20 + 40 mm i rozstawie w osiach płaskowników a = 60,4 mm; oznaczenia wg rysunku B1

h x g, mm	Parametr	Rozstaw podpór płaskowników nośnych, Lp, w mm																				
		500	600	700	800	900	1000	1100	1200	1300	1400	1500	1600	1700	1800	1900	2000	2100	2200	2300	2400	2500
20x2	Fv	1107	769	565	432	-	-	-	-	-	-	-	-	-	-	-	-	-	-	-	-	-
	fv	0,20	0,29	0,39	0,51	-	-	-	-	-	-	-	-	-	-	-	-	-	-	-	-	-
	Fp	81	77	64	55	48	-	-	-	-	-	-	-	-	-	-	-	-	-	-	-	-
	fp	0,20	0,27	0,36	0,46	0,58	-	-	-	-	-	-	-	-	-	-	-	-	-	-	-	-
20x3	Fv	1660	1153	847	649	-	-	-	-	-	-	-	-	-	-	-	-	-	-	-	-	-
	fv	0,20	0,29	0,39	0,51	-	-	-	-	-	-	-	-	-	-	-	-	-	-	-	-	-
	Fp	122	115	96	82	72	-	-	-	-	-	-	-	-	-	-	-	-	-	-	-	-
	fp	0,20	0,27	0,36	0,46	0,58	-	-	-	-	-	-	-	-	-	-	-	-	-	-	-	-
25x2	Fv	1730	1202	883	676	534	432	-	-	-	-	-	-	-	-	-	-	-	-	-	-	-
	fv	0,16	0,23	0,31	0,41	0,51	0,63	-	-	-	-	-	-	-	-	-	-	-	-	-	-	-
	Fp	126	119	99	85	75	66	60	54	-	-	-	-	-	-	-	-	-	-	-	-	-
	fp	0,15	0,21	0,28	0,36	0,45	0,55	0,67	0,79	-	-	-	-	-	-	-	-	-	-	-	-	-
25x3	Fv	2595	1802	1324	1013	801	649	-	-	-	-	-	-	-	-	-	-	-	-	-	-	-
	fv	0,16	0,23	0,31	0,41	0,51	0,63	-	-	-	-	-	-	-	-	-	-	-	-	-	-	-
	Fp	189	179	149	127	112	99	89	81	-	-	-	-	-	-	-	-	-	-	-	-	-
	fp	0,15	0,21	0,28	0,36	0,45	0,55	0,67	0,79	-	-	-	-	-	-	-	-	-	-	-	-	-
25x4	Fv	3460	2402	1765	1352	1068	865	-	-	-	-	-	-	-	-	-	-	-	-	-	-	-
	fv	0,16	0,23	0,31	0,41	0,51	0,63	-	-	-	-	-	-	-	-	-	-	-	-	-	-	-
	Fp	253	202	168	145	126	112	101	92	-	-	-	-	-	-	-	-	-	-	-	-	-
	fp	0,15	0,21	0,28	0,36	0,45	0,55	0,67	0,79	-	-	-	-	-	-	-	-	-	-	-	-	-
25x5	Fv	4325	3003	2207	1689	1335	1081	-	-	-	-	-	-	-	-	-	-	-	-	-	-	-
	fv	0,16	0,23	0,31	0,41	0,51	0,63	-	-	-	-	-	-	-	-	-	-	-	-	-	-	-
	Fp	316	253	211	180	158	140	126	115	-	-	-	-	-	-	-	-	-	-	-	-	-
	fp	0,15	0,21	0,28	0,36	0,45	0,55	0,67	0,79	-	-	-	-	-	-	-	-	-	-	-	-	-
25x6	Fv	5189	3604	2648	2027	1601	1297	-	-	-	-	-	-	-	-	-	-	-	-	-	-	-
	fv	0,16	0,23	0,31	0,41	0,51	0,63	-	-	-	-	-	-	-	-	-	-	-	-	-	-	-
	Fp	379	303	253	216	189	168	152	138	-	-	-	-	-	-	-	-	-	-	-	-	-
	fp	0,15	0,21	0,28	0,36	0,45	0,55	0,67	0,79	-	-	-	-	-	-	-	-	-	-	-	-	-
30x2	Fv	2491	1730	1271	973	769	623	515	432	-	-	-	-	-	-	-	-	-	-	-	-	-
	fv	0,13	0,19	0,26	0,34	0,43	0,53	0,64	0,76	-	-	-	-	-	-	-	-	-	-	-	-	-
	Fp	180	145	120	103	90	80	72	66	60	56	-	-	-	-	-	-	-	-	-	-	-
	fp	0,12	0,17	0,23	0,30	0,38	0,46	0,55	0,66	0,77	0,88	-	-	-	-	-	-	-	-	-	-	-
30x3	Fv	3736	2595	1906	1460	1153	934	772	649	-	-	-	-	-	-	-	-	-	-	-	-	-
	fv	0,13	0,19	0,26	0,34	0,43	0,53	0,64	0,76	-	-	-	-	-	-	-	-	-	-	-	-	-
	Fp	271	217	180	155	136	120	108	98	90	83	-	-	-	-	-	-	-	-	-	-	-
	fp	0,12	0,17	0,23	0,30	0,38	0,46	0,55	0,66	0,77	0,88	-	-	-	-	-	-	-	-	-	-	-
30x4	Fv	4982	3460	2542	1946	1537	1245	1029	865	-	-	-	-	-	-	-	-	-	-	-	-	-
	fv	0,13	0,19	0,26	0,34	0,43	0,53	0,64	0,76	-	-	-	-	-	-	-	-	-	-	-	-	-
	Fp	361	289	241	206	180	161	145	131	120	111	-	-	-	-	-	-	-	-	-	-	-
	fp	0,12	0,17	0,23	0,30	0,38	0,46	0,55	0,66	0,77	0,88	-	-	-	-	-	-	-	-	-	-	-
30x5	Fv	6227	4325	3177	2432	1922	1557	1287	1081	-	-	-	-	-	-	-	-	-	-	-	-	-
	fv	0,13	0,19	0,26	0,34	0,43	0,53	0,64	0,76	-	-	-	-	-	-	-	-	-	-	-	-	-
	Fp	451	361	301	258	226	201	180	164	150	139	-	-	-	-	-	-	-	-	-	-	-
	fp	0,12	0,17	0,23	0,30	0,38	0,46	0,55	0,66	0,77	0,88	-	-	-	-	-	-	-	-	-	-	-
30x6	Fv	7473	5189	3813	2919	2306	1868	1544	1297	-	-	-	-	-	-	-	-	-	-	-	-	-
	fv	0,13	0,19	0,26	0,34	0,43	0,53	0,64	0,76	-	-	-	-	-	-	-	-	-	-	-	-	-
	Fp	541	433	361	309	271	241	217	197	180	167	-	-	-	-	-	-	-	-	-	-	-
	fp	0,12	0,17	0,23	0,30	0,38	0,46	0,55	0,66	0,77	0,88	-	-	-	-	-	-	-	-	-	-	-
40x2	Fv	4428	3076	2259	1730	1367	1107	915	769	655	565	492	432	-	-	-	-	-	-	-	-	-
	fv	0,10	0,14	0,19	0,25	0,32	0,40	0,48	0,57	0,67	0,78	0,89	1,02	-	-	-	-	-	-	-	-	-
	Fp	316	253	210	180	158	140	126	115	105	97	90	84	79	74	70	67	-	-	-	-	-
	fp	0,09	0,13	0,17	0,23	0,28	0,35	0,42	0,49	0,57	0,66	0,76	0,86	0,97	1,08	1,20	1,33	-	-	-	-	-
40x3	Fv	6643	4613	3389	2595	2050	1660	1372	1153	983	847	738	649	-	-	-	-	-	-	-	-	-
	fv	0,10	0,14	0,19	0,25	0,32	0,40	0,48	0,57	0,67	0,78	0,89	1,02	-	-	-	-	-	-	-	-	-
	Fp	473	379	316	271	237	210	189	172	158	146	135	126	119	112	105	100	-	-	-	-	-
	fp	0,09	0,13	0,17	0,23	0,28	0,35	0,42	0,49	0,57	0,66	0,76	0,86	0,97	1,08	1,20	1,33	-	-	-	-	-
40x4	Fv	8857	6150	4519	3460	2733	2214	1830	1537	1310	1130	984	865	-	-	-	-	-	-	-	-	-
	fv	0,10	0,14	0,19	0,25	0,32	0,40	0,48	0,57	0,67	0,78	0,89	1,02	-	-	-	-	-	-	-	-	-
	Fp	631	505	421	361	316	281	253	230	210	194	180	168	158	148	140	133	-	-	-	-	-
	fp	0,09	0,13	0,17	0,23	0,28	0,35	0,42	0,49	0,57	0,66	0,76	0,86	0,97	1,08	1,20	1,33	-	-	-	-	-
40x5	Fv	11071	7688	5648	4325	3417	2768	2287	1922	1638	1412	1230	1081	-	-	-	-	-	-	-	-	-
	fv	0,10	0,14	0,19	0,25	0,32	0,40	0,48	0,57	0,67	0,78	0,89	1,02	-	-	-	-	-	-	-	-	-
	Fp	790	631	526	451	395	351	316	287	263	243	225	210	198	186	175	166	-	-	-	-	-
	fp	0,09	0,13	0,17	0,23	0,28	0,35	0,42	0,49	0,57	0,66	0,76	0,86	0,97	1,08	1,20	1,33	-	-	-	-	-
40x6	Fv	13285	9226	6778	5189	4100	3321	2745	2306	1965	1694	1476	1297	-	-	-	-	-	-	-	-	-
	fv	0,10	0,14	0,19	0,25	0,32	0,40	0,48	0,57	0,67	0,78	0,89	1,02	-	-	-	-	-	-	-	-	-
	Fp	947	758	631	541	473	421	379	344	316	292	271	253	237	223	210	199	-	-	-	-	-
	fp	0,09	0,13	0,17	0,23	0,28	0,35	0,42	0,49	0,57	0,66	0,76	0,86	0,97	1,08	1,20	1,33	-	-	-	-	-

Uwaga: nośności i ugięcia krat z płaskownikami nośnymi o wysokości 20 mm, z nacięciami typu „zab pily” lub z nacięciami typu „trapez”, podano w tablicy B21

Tablica B10. Nośności i ugięcia krat pomostowych i krat stopni schodów TERMETAL,
dla płaskowników nośnych o wysokości 50 + 70 mm i rozstawie w osiach płaskowników a = 60,4 mm;
oznaczenia wg rysunku B1

h x g, mm	Parametr	Rozstaw podpór płaskowników nośnych, Lp, w mm																				
		500	600	700	800	900	1000	1100	1200	1300	1400	1500	1600	1700	1800	1900	2000	2100	2200	2300	2400	2500
50x2	Fv	6919	4805	3531	2703	2135	1730	1430	1202	1024	883	769	676	599	534	479	432	392	-	-	-	-
	fv	0,08	0,11	0,16	0,20	0,26	0,32	0,38	0,46	0,54	0,62	0,71	0,81	0,92	1,03	1,15	1,27	1,40	-	-	-	-
	Fp	486	388	324	277	243	216	194	177	162	149	139	129	121	114	108	102	97	93	88	85	81
	fp	0,07	0,10	0,14	0,18	0,23	0,28	0,33	0,39	0,46	0,53	0,61	0,69	0,77	0,87	0,96	1,06	1,17	1,28	1,40	1,52	1,65
50x3	Fv	10379	7208	5296	4055	3203	2595	2144	1802	1535	1324	1153	1013	898	801	719	649	589	-	-	-	-
	fv	0,08	0,11	0,16	0,20	0,26	0,32	0,38	0,46	0,54	0,62	0,71	0,81	0,92	1,03	1,15	1,27	1,40	-	-	-	-
	Fp	729	583	486	416	364	324	292	265	243	224	208	194	182	172	162	154	146	139	132	127	121
	fp	0,07	0,10	0,14	0,18	0,23	0,28	0,33	0,39	0,46	0,53	0,61	0,69	0,77	0,87	0,96	1,06	1,17	1,28	1,40	1,52	1,65
50x4	Fv	13839	9610	7060	5406	4271	3460	2859	2402	2047	1765	1537	1352	1197	1068	958	865	784	-	-	-	-
	fv	0,08	0,11	0,16	0,20	0,26	0,32	0,38	0,46	0,54	0,62	0,71	0,81	0,92	1,03	1,15	1,27	1,40	-	-	-	-
	Fp	971	777	648	555	486	432	388	353	324	299	277	259	243	229	216	205	194	185	177	169	162
	fp	0,07	0,10	0,14	0,18	0,23	0,28	0,33	0,39	0,46	0,53	0,61	0,69	0,77	0,87	0,96	1,06	1,17	1,28	1,40	1,52	1,65
50x5	Fv	17298	12013	8825	6757	5339	4325	3574	3003	2559	2207	1922	1689	1496	1335	1198	1081	981	-	-	-	-
	fv	0,08	0,11	0,16	0,20	0,26	0,32	0,38	0,46	0,54	0,62	0,71	0,81	0,92	1,03	1,15	1,27	1,40	-	-	-	-
	Fp	1214	971	810	694	607	540	486	442	405	374	347	324	304	286	270	256	243	232	221	211	202
	fp	0,07	0,10	0,14	0,18	0,23	0,28	0,33	0,39	0,46	0,53	0,61	0,69	0,77	0,87	0,96	1,06	1,17	1,28	1,40	1,52	1,65
50x6	Fv	20758	14415	10591	8108	6407	5189	4289	3604	3071	2648	2306	2027	1796	1601	1437	1297	1177	-	-	-	-
	fv	0,08	0,11	0,16	0,20	0,26	0,32	0,38	0,46	0,54	0,62	0,71	0,81	0,92	1,03	1,15	1,27	1,40	-	-	-	-
	Fp	1457	1166	971	833	729	648	583	530	486	448	416	388	364	343	324	307	292	277	265	253	243
	fp	0,07	0,10	0,14	0,18	0,23	0,28	0,33	0,39	0,46	0,53	0,61	0,69	0,77	0,87	0,96	1,06	1,17	1,28	1,40	1,52	1,65
60x2	Fv	9964	6919	5084	3892	3076	2491	2059	1730	1474	1271	1107	973	862	769	690	623	565	515	471	432	399
	fv	0,07	0,10	0,13	0,17	0,21	0,26	0,32	0,38	0,45	0,52	0,60	0,68	0,76	0,86	0,96	1,06	1,17	1,28	1,40	1,52	1,65
	Fp	688	550	458	393	344	306	275	250	229	212	197	183	172	162	153	145	137	131	125	120	115
	fp	0,06	0,09	0,12	0,15	0,19	0,23	0,28	0,33	0,38	0,44	0,51	0,57	0,65	0,72	0,80	0,89	0,98	1,07	1,17	1,27	1,37
60x3	Fv	14946	10379	7626	5838	4613	3736	3088	2595	2211	1906	1660	1460	1293	1153	1035	934	847	772	706	649	598
	fv	0,07	0,10	0,13	0,17	0,21	0,26	0,32	0,38	0,45	0,52	0,60	0,68	0,76	0,86	0,96	1,06	1,17	1,28	1,40	1,52	1,65
	Fp	1031	825	688	590	516	458	412	375	344	318	295	275	258	243	229	217	206	197	188	180	172
	fp	0,06	0,09	0,12	0,15	0,19	0,23	0,28	0,33	0,38	0,44	0,51	0,57	0,65	0,72	0,80	0,89	0,98	1,07	1,17	1,27	1,37
60x4	Fv	19928	13839	10167	7784	6150	4982	4117	3460	2948	2542	2214	1946	1724	1537	1380	1245	1130	1029	942	865	797
	fv	0,07	0,10	0,13	0,17	0,21	0,26	0,32	0,38	0,45	0,52	0,60	0,68	0,76	0,86	0,96	1,06	1,17	1,28	1,40	1,52	1,65
	Fp	1375	1100	917	786	688	611	550	500	458	423	393	367	344	324	306	290	275	262	250	239	229
	fp	0,06	0,09	0,12	0,15	0,19	0,23	0,28	0,33	0,38	0,44	0,51	0,57	0,65	0,72	0,80	0,89	0,98	1,07	1,17	1,27	1,37
60x5	Fv	24909	17298	12709	9730	7688	6227	5146	4325	3685	3177	2768	2432	2155	1922	1725	1557	1412	1287	1177	1081	996
	fv	0,07	0,10	0,13	0,17	0,21	0,26	0,32	0,38	0,45	0,52	0,60	0,68	0,76	0,86	0,96	1,06	1,17	1,28	1,40	1,52	1,65
	Fp	1719	1375	1146	982	859	764	688	625	573	529	491	458	430	404	382	362	344	327	313	299	286
	fp	0,06	0,09	0,12	0,15	0,19	0,23	0,28	0,33	0,38	0,44	0,51	0,57	0,65	0,72	0,80	0,89	0,98	1,07	1,17	1,27	1,37
60x6	Fv	29892	20758	15251	11676	9226	7473	6176	5189	4422	3813	3321	2919	2586	2306	2070	1868	1694	1544	1413	1297	1196
	fv	0,07	0,10	0,13	0,17	0,21	0,26	0,32	0,38	0,45	0,52	0,60	0,68	0,76	0,86	0,96	1,06	1,17	1,28	1,40	1,52	1,65
	Fp	2063	1650	1375	1179	1031	917	825	750	688	635	590	550	516	485	458	434	412	393	375	359	344
	fp	0,06	0,09	0,12	0,15	0,19	0,23	0,28	0,33	0,38	0,44	0,51	0,57	0,65	0,72	0,80	0,89	0,98	1,07	1,17	1,27	1,37
70x2	Fv	13562	9418	6919	5298	4186	3390	2802	2355	2006	1730	1507	1324	1173	1046	939	848	769	700	641	589	542
	fv	0,06	0,08	0,11	0,15	0,18	0,23	0,27	0,33	0,38	0,44	0,51	0,58	0,66	0,73	0,82	0,91	1,00	1,10	1,20	1,31	1,42
	Fp	921	737	614	526	461	410	369	335	307	284	263	246	230	217	205	194	184	175	168	160	154
	fp	0,05	0,07	0,10	0,13	0,16	0,20	0,24	0,28	0,33	0,38	0,43	0,49	0,55	0,62	0,69	0,76	0,84	0,92	1,00	1,09	1,18
70x3	Fv	20343	14127	10379	7947	6278	5086	4203	3532	3009	2595	2260	1986	1760	1570	1409	1272	1153	1051	961	883	814
	fv	0,06	0,08	0,11	0,15	0,18	0,23	0,27	0,33	0,38	0,44	0,51	0,58	0,66	0,73	0,82	0,91	1,00	1,10	1,20	1,31	1,42
	Fp	1382	1106	921	790	691	614	553	503	461	425	395	369	345	325	307	291	276	263	251	241	230
	fp	0,05	0,07	0,10	0,13	0,16	0,20	0,24	0,28	0,33	0,38	0,43	0,49	0,55	0,62	0,69	0,76	0,84	0,92	1,00	1,09	1,18
70x4	Fv	27124	18836	13839	10595	8372	6781	5604	4709	4012	3460	3014	2649	2346	2093	1878	1695	1537	1401	1282	1177	1085
	fv	0,06	0,08	0,11	0,15	0,18	0,23	0,27	0,33	0,38	0,44	0,51	0,58	0,66	0,73	0,82	0,91	1,00	1,10	1,20	1,31	1,42
	Fp	1843	1474	1229	1053	921	819	737	670	614	567	526	491	461	434	410	388	369	351	335	320	307
	fp	0,05	0,07	0,10	0,13	0,16	0,20	0,24	0,28	0,33	0,38	0,43	0,49	0,55	0,62	0,69	0,76	0,84	0,92	1,00	1,09	1,18
70x5	Fv	33905	23545	17298	13244	10464	8476	7005	5886	5016	4325	3767	3311	2933	2616	2348	2119	1922	1751	1603	1472	1356
	fv	0,06	0,08	0,11	0,15	0,18	0,23	0,27	0,33	0,38	0,44	0,51	0,58	0,66	0,73	0,82	0,91	1,00	1,10	1,20	1,31	1,42
	Fp	2303	1843	1536	1316	1151	1023	921	838	768	709	658	614	576	542	512	485	461	438	419	401	384
	fp	0,05	0,07	0,10	0,13	0,16	0,20	0,24	0,28	0,33	0,38	0,43	0,49	0,55	0,62	0,69	0,76	0,84	0,92	1,00	1,09	1,18
70x6	Fv	40686	28254	20758	15893	12557	10172	8406	7063	6019	5189	4521	3973	3519	3139	2817	2543	2306	2102	1923	1766	1628
	fv	0,06	0,08	0,11	0,15	0,18	0,23	0,27	0,33	0,38	0,44	0,51	0,58	0,66	0,73	0,82	0,91	1,00	1,10	1,20	1,31	1,42
	Fp	2764	2211	1843	1579	1382	1229	1106	1005	921	851	790	737	691	650	614	582	553	526	503	481	461
	fp	0,05	0,07	0,10	0,13	0,16	0,20	0,24	0,28	0,33	0,38	0,43</										

Tablica B11. Nośności i ugięcia krat pomostowych i krat stopni schodów TERMETAL, dla płaskowników nośnych o wysokości 20 + 40 mm i rozstawie w osiach płaskowników a = 68,6 mm; oznaczenia wg rysunku B1

h x g, mm	Parametr	Rozstaw podpór płaskowników nośnych, Lp, w mm																				
		500	600	700	800	900	1000	1100	1200	1300	1400	1500	1600	1700	1800	1900	2000	2100	2200	2300	2400	2500
20x2	Fv	995	691	508	389	-	-	-	-	-	-	-	-	-	-	-	-	-	-	-	-	-
	fv	0,20	0,29	0,39	0,51	-	-	-	-	-	-	-	-	-	-	-	-	-	-	-	-	-
	Fp	86	69	58	49	43	-	-	-	-	-	-	-	-	-	-	-	-	-	-	-	-
	fp	0,20	0,27	0,36	0,46	0,58	-	-	-	-	-	-	-	-	-	-	-	-	-	-	-	-
20x3	Fv	1493	1037	762	583	-	-	-	-	-	-	-	-	-	-	-	-	-	-	-	-	-
	fv	0,20	0,29	0,39	0,51	-	-	-	-	-	-	-	-	-	-	-	-	-	-	-	-	-
	Fp	129	103	86	74	65	-	-	-	-	-	-	-	-	-	-	-	-	-	-	-	-
	fp	0,20	0,27	0,36	0,46	0,58	-	-	-	-	-	-	-	-	-	-	-	-	-	-	-	-
25x2	Fv	1555	1080	794	608	480	389	-	-	-	-	-	-	-	-	-	-	-	-	-	-	-
	fv	0,16	0,23	0,31	0,41	0,51	0,63	-	-	-	-	-	-	-	-	-	-	-	-	-	-	-
	Fp	134	107	89	77	67	60	54	49	-	-	-	-	-	-	-	-	-	-	-	-	-
	fp	0,15	0,21	0,28	0,36	0,45	0,55	0,67	0,79	-	-	-	-	-	-	-	-	-	-	-	-	-
25x3	Fv	2333	1620	1190	911	720	583	-	-	-	-	-	-	-	-	-	-	-	-	-	-	-
	fv	0,16	0,23	0,31	0,41	0,51	0,63	-	-	-	-	-	-	-	-	-	-	-	-	-	-	-
	Fp	201	161	134	115	101	89	80	73	-	-	-	-	-	-	-	-	-	-	-	-	-
	fp	0,15	0,21	0,28	0,36	0,45	0,55	0,67	0,79	-	-	-	-	-	-	-	-	-	-	-	-	-
25x4	Fv	3110	2160	1587	1215	960	778	-	-	-	-	-	-	-	-	-	-	-	-	-	-	-
	fv	0,16	0,23	0,31	0,41	0,51	0,63	-	-	-	-	-	-	-	-	-	-	-	-	-	-	-
	Fp	268	214	178	153	134	119	107	97	-	-	-	-	-	-	-	-	-	-	-	-	-
	fp	0,15	0,21	0,28	0,36	0,45	0,55	0,67	0,79	-	-	-	-	-	-	-	-	-	-	-	-	-
25x5	Fv	3888	2700	1984	1519	1200	972	-	-	-	-	-	-	-	-	-	-	-	-	-	-	-
	fv	0,16	0,23	0,31	0,41	0,51	0,63	-	-	-	-	-	-	-	-	-	-	-	-	-	-	-
	Fp	334	268	223	191	167	149	134	122	-	-	-	-	-	-	-	-	-	-	-	-	-
	fp	0,15	0,21	0,28	0,36	0,45	0,55	0,67	0,79	-	-	-	-	-	-	-	-	-	-	-	-	-
25x6	Fv	4665	3240	2380	1822	1440	1166	-	-	-	-	-	-	-	-	-	-	-	-	-	-	-
	fv	0,16	0,23	0,31	0,41	0,51	0,63	-	-	-	-	-	-	-	-	-	-	-	-	-	-	-
	Fp	401	321	268	229	201	178	161	146	-	-	-	-	-	-	-	-	-	-	-	-	-
	fp	0,15	0,21	0,28	0,36	0,45	0,55	0,67	0,79	-	-	-	-	-	-	-	-	-	-	-	-	-
30x2	Fv	2239	1555	1143	875	691	560	463	389	-	-	-	-	-	-	-	-	-	-	-	-	-
	fv	0,13	0,19	0,26	0,34	0,43	0,53	0,64	0,76	-	-	-	-	-	-	-	-	-	-	-	-	-
	Fp	191	153	128	109	96	85	77	70	64	59	-	-	-	-	-	-	-	-	-	-	-
	fp	0,12	0,17	0,23	0,30	0,38	0,46	0,55	0,66	0,77	0,88	-	-	-	-	-	-	-	-	-	-	-
30x3	Fv	3359	2333	1714	1312	1037	840	694	583	-	-	-	-	-	-	-	-	-	-	-	-	-
	fv	0,13	0,19	0,26	0,34	0,43	0,53	0,64	0,76	-	-	-	-	-	-	-	-	-	-	-	-	-
	Fp	287	230	191	164	144	128	115	104	96	88	-	-	-	-	-	-	-	-	-	-	-
	fp	0,12	0,17	0,23	0,30	0,38	0,46	0,55	0,66	0,77	0,88	-	-	-	-	-	-	-	-	-	-	-
30x4	Fv	4478	3110	2285	1750	1382	1120	925	778	-	-	-	-	-	-	-	-	-	-	-	-	-
	fv	0,13	0,19	0,26	0,34	0,43	0,53	0,64	0,76	-	-	-	-	-	-	-	-	-	-	-	-	-
	Fp	382	306	255	219	191	170	153	139	128	118	-	-	-	-	-	-	-	-	-	-	-
	fp	0,12	0,17	0,23	0,30	0,38	0,46	0,55	0,66	0,77	0,88	-	-	-	-	-	-	-	-	-	-	-
30x5	Fv	5598	3888	2856	2187	1728	1400	1157	972	-	-	-	-	-	-	-	-	-	-	-	-	-
	fv	0,13	0,19	0,26	0,34	0,43	0,53	0,64	0,76	-	-	-	-	-	-	-	-	-	-	-	-	-
	Fp	478	382	319	273	239	213	191	174	159	147	-	-	-	-	-	-	-	-	-	-	-
	fp	0,12	0,17	0,23	0,30	0,38	0,46	0,55	0,66	0,77	0,88	-	-	-	-	-	-	-	-	-	-	-
30x6	Fv	6717	4665	3427	2624	2073	1680	1388	1166	-	-	-	-	-	-	-	-	-	-	-	-	-
	fv	0,13	0,19	0,26	0,34	0,43	0,53	0,64	0,76	-	-	-	-	-	-	-	-	-	-	-	-	-
	Fp	573	459	382	328	287	255	230	209	191	177	-	-	-	-	-	-	-	-	-	-	-
	fp	0,12	0,17	0,23	0,30	0,38	0,46	0,55	0,66	0,77	0,88	-	-	-	-	-	-	-	-	-	-	-
40x2	Fv	3981	2765	2031	1555	1229	995	823	691	589	508	443	389	-	-	-	-	-	-	-	-	-
	fv	0,10	0,14	0,19	0,25	0,32	0,40	0,48	0,57	0,67	0,78	0,89	1,02	-	-	-	-	-	-	-	-	-
	Fp	334	268	223	191	167	149	134	122	112	103	96	89	84	79	74	71	-	-	-	-	-
	fp	0,09	0,13	0,17	0,23	0,28	0,35	0,42	0,49	0,57	0,66	0,76	0,86	0,97	1,08	1,20	1,33	-	-	-	-	-
40x3	Fv	5971	4147	3047	2333	1843	1493	1234	1037	884	762	664	583	-	-	-	-	-	-	-	-	-
	fv	0,10	0,14	0,19	0,25	0,32	0,40	0,48	0,57	0,67	0,78	0,89	1,02	-	-	-	-	-	-	-	-	-
	Fp	501	401	334	287	251	223	201	182	167	154	143	134	126	118	112	106	-	-	-	-	-
	fp	0,09	0,13	0,17	0,23	0,28	0,35	0,42	0,49	0,57	0,66	0,76	0,86	0,97	1,08	1,20	1,33	-	-	-	-	-
40x4	Fv	7961	5529	4062	3110	2457	1991	1645	1382	1178	1016	885	778	-	-	-	-	-	-	-	-	-
	fv	0,10	0,14	0,19	0,25	0,32	0,40	0,48	0,57	0,67	0,78	0,89	1,02	-	-	-	-	-	-	-	-	-
	Fp	668	535	446	382	334	297	268	243	223	206	191	178	167	157	149	141	-	-	-	-	-
	fp	0,09	0,13	0,17	0,23	0,28	0,35	0,42	0,49	0,57	0,66	0,76	0,86	0,97	1,08	1,20	1,33	-	-	-	-	-
40x5	Fv	9952	6911	5077	3888	3072	2488	2056	1728	1472	1270	1106	972	-	-	-	-	-	-	-	-	-
	fv	0,10	0,14	0,19	0,25	0,32	0,40	0,48	0,57	0,67	0,78	0,89	1,02	-	-	-	-	-	-	-	-	-
	Fp	836	668	557	478	418	371	334	304	279	257	239	223	209	197	186	176	-	-	-	-	-
	fp	0,09	0,13	0,17	0,23	0,28	0,35	0,42	0,49	0,57	0,66	0,76	0,86	0,97	1,08	1,20	1,33	-	-	-	-	-
40x6	Fv	11942	8293	6093	4665	3686	2986	2468	2073	1767	1523	1327	1166	-	-	-	-	-	-	-	-	-
	fv	0,10	0,14	0,19	0,25	0,32	0,40	0,48	0,57	0,67	0,78	0,89	1,02	-	-	-	-	-	-	-	-	-
	Fp	1003	802	668	573	501	446	401	365	334	309	287	268	251	236	223	211	-	-	-	-	-
	fp	0,09	0,13	0,17	0,23	0,28	0,35	0,42	0,49	0,57	0,66	0,76	0,86	0,97	1,08	1,20	1,33	-	-	-	-	-

Uwaga: nośności i ugięcia krat z płaskownikami nośnymi o wysokości 20 mm, z nacięciami typu „zab pily” lub z nacięciami typu „trapez”, podano w tablicy B21



Tablica B12. Nośności i ugięcia krat pomostowych i krat stopni schodów TERMETAL, dla płaskowników nośnych o wysokości 50 ÷ 70 mm i rozstawie w osiach płaskowników a = 68,6 mm; oznaczenia wg rysunku B1

h x g, mm	Parametr	Rozstaw podpór płaskowników nośnych, Lp. w mm																							
		500	600	700	800	900	1000	1100	1200	1300	1400	1500	1600	1700	1800	1900	2000	2100	2200	2300	2400	2500			
50x2	Fv	6220	4319	3174	2430	1920	1555	1285	1080	920	794	691	608	538	480	431	389	353	-	-	-	-			
	fv	0,08	0,11	0,16	0,20	0,26	0,32	0,38	0,46	0,54	0,62	0,71	0,81	0,92	1,03	1,15	1,27	1,40	-	-	-	-			
	Fp	514	411	343	294	257	229	206	187	172	158	147	137	129	121	114	108	103	98	94	90	86			
	fp	0,07	0,10	0,14	0,18	0,23	0,28	0,33	0,39	0,46	0,53	0,61	0,69	0,77	0,87	0,96	1,06	1,17	1,28	1,40	1,52	1,65			
50x3	Fv	9330	6479	4760	3645	2880	2333	1928	1620	1380	1190	1037	911	807	720	646	583	529	-	-	-	-			
	fv	0,08	0,11	0,16	0,20	0,26	0,32	0,38	0,46	0,54	0,62	0,71	0,81	0,92	1,03	1,15	1,27	1,40	-	-	-	-			
	Fp	771	617	514	441	386	343	309	281	257	238	221	206	193	182	172	163	154	147	140	134	129			
	fp	0,07	0,10	0,14	0,18	0,23	0,28	0,33	0,39	0,46	0,53	0,61	0,69	0,77	0,87	0,96	1,06	1,17	1,28	1,40	1,52	1,65			
50x4	Fv	12440	8639	6347	4859	3840	3110	2570	2160	1840	1587	1382	1215	1076	960	862	778	705	-	-	-	-			
	fv	0,08	0,11	0,16	0,20	0,26	0,32	0,38	0,46	0,54	0,62	0,71	0,81	0,92	1,03	1,15	1,27	1,40	-	-	-	-			
	Fp	1028	823	686	588	514	457	411	374	343	317	294	274	257	242	229	217	206	196	187	179	172			
	fp	0,07	0,10	0,14	0,18	0,23	0,28	0,33	0,39	0,46	0,53	0,61	0,69	0,77	0,87	0,96	1,06	1,17	1,28	1,40	1,52	1,65			
50x5	Fv	15549	10798	7933	6074	4799	3888	3213	2700	2300	1984	1728	1519	1345	1200	1077	972	882	-	-	-	-			
	fv	0,08	0,11	0,16	0,20	0,26	0,32	0,38	0,46	0,54	0,62	0,71	0,81	0,92	1,03	1,15	1,27	1,40	-	-	-	-			
	Fp	1285	1028	857	735	643	571	514	468	429	396	367	343	322	303	286	271	257	245	234	224	214			
	fp	0,07	0,10	0,14	0,18	0,23	0,28	0,33	0,39	0,46	0,53	0,61	0,69	0,77	0,87	0,96	1,06	1,17	1,28	1,40	1,52	1,65			
50x6	Fv	18659	12958	9520	7289	5759	4665	3855	3240	2760	2380	2073	1822	1614	1440	1292	1166	1058	-	-	-	-			
	fv	0,08	0,11	0,16	0,20	0,26	0,32	0,38	0,46	0,54	0,62	0,71	0,81	0,92	1,03	1,15	1,27	1,40	-	-	-	-			
	Fp	1542	1234	1028	881	771	686	617	561	514	475	441	411	386	363	343	325	309	294	281	268	257			
	fp	0,07	0,10	0,14	0,18	0,23	0,28	0,33	0,39	0,46	0,53	0,61	0,69	0,77	0,87	0,96	1,06	1,17	1,28	1,40	1,52	1,65			
60x2	Fv	8957	6220	4570	3499	2765	2239	1851	1555	1325	1143	995	875	775	691	620	560	508	463	424	389	359			
	fv	0,07	0,10	0,13	0,17	0,21	0,26	0,32	0,38	0,45	0,52	0,60	0,68	0,76	0,86	0,96	1,06	1,17	1,28	1,40	1,52	1,65			
	Fp	728	582	485	416	364	324	291	265	243	224	208	194	182	171	162	153	146	139	133	127	122			
	fp	0,06	0,09	0,12	0,15	0,19	0,23	0,28	0,33	0,38	0,44	0,51	0,57	0,65	0,72	0,80	0,89	0,98	1,07	1,17	1,27	1,37			
60x3	Fv	13435	9330	6855	5248	4147	3359	2776	2333	1988	1714	1493	1312	1162	1037	931	840	762	694	635	583	538			
	fv	0,07	0,10	0,13	0,17	0,21	0,26	0,32	0,38	0,45	0,52	0,60	0,68	0,76	0,86	0,96	1,06	1,17	1,28	1,40	1,52	1,65			
	Fp	1092	874	728	624	546	485	437	397	364	336	312	291	273	257	243	230	219	208	199	190	182			
	fp	0,06	0,09	0,12	0,15	0,19	0,23	0,28	0,33	0,38	0,44	0,51	0,57	0,65	0,72	0,80	0,89	0,98	1,07	1,17	1,27	1,37			
60x4	Fv	17913	12440	9139	6997	5529	4478	3701	3110	2650	2285	1991	1750	1550	1382	1241	1120	1016	925	847	778	717			
	fv	0,07	0,10	0,13	0,17	0,21	0,26	0,32	0,38	0,45	0,52	0,60	0,68	0,76	0,86	0,96	1,06	1,17	1,28	1,40	1,52	1,65			
	Fp	1456	1165	971	832	728	647	582	530	485	448	416	388	364	343	324	307	291	277	265	253	243			
	fp	0,06	0,09	0,12	0,15	0,19	0,23	0,28	0,33	0,38	0,44	0,51	0,57	0,65	0,72	0,80	0,89	0,98	1,07	1,17	1,27	1,37			
60x5	Fv	22391	15549	11424	8747	6911	5598	4626	3888	3312	2856	2488	2187	1937	1728	1551	1400	1270	1157	1058	972	896			
	fv	0,07	0,10	0,13	0,17	0,21	0,26	0,32	0,38	0,45	0,52	0,60	0,68	0,76	0,86	0,96	1,06	1,17	1,28	1,40	1,52	1,65			
	Fp	1820	1456	1213	1040	910	809	728	662	607	560	520	485	455	428	405	383	364	347	331	317	303			
	fp	0,06	0,09	0,12	0,15	0,19	0,23	0,28	0,33	0,38	0,44	0,51	0,57	0,65	0,72	0,80	0,89	0,98	1,07	1,17	1,27	1,37			
60x6	Fv	26869	18659	13709	10496	8293	6717	5552	4665	3975	3427	2986	2624	2325	2073	1861	1680	1523	1388	1270	1166	1075			
	fv	0,07	0,10	0,13	0,17	0,21	0,26	0,32	0,38	0,45	0,52	0,60	0,68	0,76	0,86	0,96	1,06	1,17	1,28	1,40	1,52	1,65			
	Fp	2184	1747	1456	1248	1092	971	874	794	728	672	624	582	546	514	485	460	437	416	397	380	364			
	fp	0,06	0,09	0,12	0,15	0,19	0,23	0,28	0,33	0,38	0,44	0,51	0,57	0,65	0,72	0,80	0,89	0,98	1,07	1,17	1,27	1,37			
70x2	Fv	12191	8466	6220	4762	3763	3048	2519	2117	1804	1555	1355	1191	1055	941	844	762	691	630	576	529	488			
	fv	0,06	0,08	0,11	0,15	0,18	0,23	0,27	0,33	0,38	0,44	0,51	0,58	0,66	0,73	0,82	0,91	1,00	1,10	1,20	1,31	1,42			
	Fp	975	780	650	557	488	434	390	355	325	300	279	260	244	230	217	205	195	186	178	170	163			
	fp	0,05	0,07	0,10	0,13	0,16	0,20	0,24	0,28	0,33	0,38	0,43	0,49	0,55	0,62	0,69	0,76	0,84	0,92	1,00	1,09	1,18			
70x3	Fv	18286	12699	9330	7143	5644	4572	3778	3175	2705	2333	2032	1786	1582	1411	1267	1143	1037	945	864	794	732			
	fv	0,06	0,08	0,11	0,15	0,18	0,23	0,27	0,33	0,38	0,44	0,51	0,58	0,66	0,73	0,82	0,91	1,00	1,10	1,20	1,31	1,42			
	Fp	1463	1170	975	836	731	650	585	532	488	450	418	390	366	344	325	308	293	279	266	255	244			
	fp	0,05	0,07	0,10	0,13	0,16	0,20	0,24	0,28	0,33	0,38	0,43	0,49	0,55	0,62	0,69	0,76	0,84	0,92	1,00	1,09	1,18			
70x4	Fv	24381	16931	12440	9524	7525	6095	5038	4233	3607	3110	2709	2381	2109	1881	1689	1524	1382	1260	1152	1058	975			
	fv	0,06	0,08	0,11	0,15	0,18	0,23	0,27	0,33	0,38	0,44	0,51	0,58	0,66	0,73	0,82	0,91	1,00	1,10	1,20	1,31	1,42			
	Fp	1950	1560	1300	1114	975	867	780	709	650	600	557	520	488	459	434	411	390	372	355	339	325			
	fp	0,05	0,07	0,10	0,13	0,16	0,20	0,24	0,28	0,33	0,38	0,43	0,49	0,55	0,62	0,69	0,76	0,84	0,92	1,00	1,09	1,18			
70x5	Fv	30476	21164	15549	11905	9406	7619	6297	5291	4509	3888	3386	2976	2637	2352	2111	1905	1728	1574	1441	1323	1219			
	fv	0,06	0,08	0,11	0,15	0,18	0,23	0,27	0,33	0,38	0,44	0,51	0,58	0,66	0,73	0,82	0,91	1,00	1,10	1,20	1,31	1,42			
	Fp	2437	1950	1625	1393	1219	1083	975	887	813	750	697	650	610	574	542	513	488	464	443	424	406			
	fp	0,05	0,07	0,10	0,13	0,16	0,20	0,24	0,28	0,33	0,38	0,43	0,49	0,55	0,62	0,69	0,76	0,84	0,92	1,00	1,09	1,18			
70x6	Fv	36572	25397	18659	14286	11288	9143	7556	6349	5410	4665	4064	3572	3164	2822	2533	2286	2073	1889	1729	1588	1463			
	fv	0,06	0,08	0,11	0,15	0,18	0,23	0,27	0,33	0,38	0,44	0,51	0,58	0,66	0,73	0,82	0,91	1,00	1,10	1,20	1,31	1,42			
	Fp	2925	2340	1950	1671	1463	1300	1170	1064	975	900	836	780	731	688	650	616	585	557	532	509	488			
	fp	0,05	0,07	0,10	0,13	0,16	0,20	0,24	0,28	0,33	0,38	0,43	0,49	0,55	0,62	0,69	0,76	0,84	0,92	1,00	1,09	1,18			



Tablica B14. Nośności i ugięcia krat pomostowych i krat stopni schodów TERMETAL,
dla płaskowników nośnych o wysokości 50 ÷ 70 mm i rozstawie w osiach płaskowników a = 75,5 mm;
oznaczenia wg rysunku B1

h x g, mm	Parametr	Rozstaw podpór płaskowników nośnych, Lp, w mm																				
		500	600	700	800	900	1000	1100	1200	1300	1400	1500	1600	1700	1800	1900	2000	2100	2200	2300	2400	2500
50x2	Fv	5535	3844	2824	2162	1708	1384	1144	961	819	706	615	541	479	427	383	346	314	-	-	-	-
	fv	0,08	0,11	0,16	0,20	0,26	0,32	0,38	0,46	0,54	0,62	0,71	0,81	0,92	1,03	1,15	1,27	1,40	-	-	-	-
	Fp	389	311	259	222	194	173	155	141	130	119	111	104	97	91	86	82	78	74	71	68	65
	fp	0,07	0,10	0,14	0,18	0,23	0,28	0,33	0,39	0,46	0,53	0,61	0,69	0,77	0,87	0,96	1,06	1,17	1,28	1,40	1,52	1,65
50x3	Fv	8303	5766	4236	3244	2563	2076	1715	1441	1228	1059	922	811	718	641	575	519	471	-	-	-	-
	fv	0,08	0,11	0,16	0,20	0,26	0,32	0,38	0,46	0,54	0,62	0,71	0,81	0,92	1,03	1,15	1,27	1,40	-	-	-	-
	Fp	583	466	389	333	291	259	233	212	194	180	167	155	146	137	130	123	116	111	106	101	97
	fp	0,07	0,10	0,14	0,18	0,23	0,28	0,33	0,39	0,46	0,53	0,61	0,69	0,77	0,87	0,96	1,06	1,17	1,28	1,40	1,52	1,65
50x4	Fv	11071	7688	5648	4325	3417	2768	2287	1922	1638	1412	1230	1081	958	854	767	692	627	-	-	-	-
	fv	0,08	0,11	0,16	0,20	0,26	0,32	0,38	0,46	0,54	0,62	0,71	0,81	0,92	1,03	1,15	1,27	1,40	-	-	-	-
	Fp	777	622	518	444	389	345	311	283	259	239	222	207	194	183	173	164	155	148	141	135	130
	fp	0,07	0,10	0,14	0,18	0,23	0,28	0,33	0,39	0,46	0,53	0,61	0,69	0,77	0,87	0,96	1,06	1,17	1,28	1,40	1,52	1,65
50x5	Fv	13839	9610	7060	5406	4271	3460	2859	2403	2047	1765	1537	1351	1197	1068	959	865	785	-	-	-	-
	fv	0,08	0,11	0,16	0,20	0,26	0,32	0,38	0,46	0,54	0,62	0,71	0,81	0,92	1,03	1,15	1,27	1,40	-	-	-	-
	Fp	971	777	648	555	486	432	389	353	324	299	277	259	243	229	216	204	194	185	177	169	162
	fp	0,07	0,10	0,14	0,18	0,23	0,28	0,33	0,39	0,46	0,53	0,61	0,69	0,77	0,87	0,96	1,06	1,17	1,28	1,40	1,52	1,65
50x6	Fv	16607	11532	8473	6487	5126	4151	3431	2883	2456	2118	1845	1622	1436	1281	1150	1038	942	-	-	-	-
	fv	0,08	0,11	0,16	0,20	0,26	0,32	0,38	0,46	0,54	0,62	0,71	0,81	0,92	1,03	1,15	1,27	1,40	-	-	-	-
	Fp	1166	933	777	666	583	518	466	424	389	359	333	311	291	274	259	245	233	222	212	203	194
	fp	0,07	0,10	0,14	0,18	0,23	0,28	0,33	0,39	0,46	0,53	0,61	0,69	0,77	0,87	0,96	1,06	1,17	1,28	1,40	1,52	1,65
60x2	Fv	7971	5535	4067	3114	2460	1993	1647	1384	1179	1017	886	778	690	615	552	498	452	412	377	346	319
	fv	0,07	0,10	0,13	0,17	0,21	0,26	0,32	0,38	0,45	0,52	0,60	0,68	0,76	0,86	0,96	1,06	1,17	1,28	1,40	1,52	1,65
	Fp	550	440	367	314	275	245	220	200	183	169	157	147	138	129	122	116	110	105	100	96	92
	fp	0,06	0,09	0,12	0,15	0,19	0,23	0,28	0,33	0,38	0,44	0,51	0,57	0,65	0,72	0,80	0,89	0,98	1,07	1,17	1,27	1,37
60x3	Fv	11957	8303	6101	4671	3690	2989	2470	2076	1769	1525	1328	1168	1034	922	828	747	678	618	565	519	478
	fv	0,07	0,10	0,13	0,17	0,21	0,26	0,32	0,38	0,45	0,52	0,60	0,68	0,76	0,86	0,96	1,06	1,17	1,28	1,40	1,52	1,65
	Fp	825	660	550	472	413	367	330	300	275	254	236	220	206	194	183	174	165	157	150	144	138
	fp	0,06	0,09	0,12	0,15	0,19	0,23	0,28	0,33	0,38	0,44	0,51	0,57	0,65	0,72	0,80	0,89	0,98	1,07	1,17	1,27	1,37
60x4	Fv	15942	11071	8134	6227	4920	3985	3294	2768	2359	2034	1772	1557	1379	1230	1104	996	904	823	753	692	638
	fv	0,07	0,10	0,13	0,17	0,21	0,26	0,32	0,38	0,45	0,52	0,60	0,68	0,76	0,86	0,96	1,06	1,17	1,28	1,40	1,52	1,65
	Fp	1100	880	734	629	550	489	440	400	367	339	314	293	275	259	245	232	220	209	200	191	183
	fp	0,06	0,09	0,12	0,15	0,19	0,23	0,28	0,33	0,38	0,44	0,51	0,57	0,65	0,72	0,80	0,89	0,98	1,07	1,17	1,27	1,37
60x5	Fv	19928	13839	10167	7784	6150	4982	4117	3460	2948	2542	2214	1946	1724	1537	1380	1246	1130	1029	942	865	797
	fv	0,07	0,10	0,13	0,17	0,21	0,26	0,32	0,38	0,45	0,52	0,60	0,68	0,76	0,86	0,96	1,06	1,17	1,28	1,40	1,52	1,65
	Fp	1376	1100	917	786	688	611	550	500	459	423	393	367	344	324	306	290	275	262	250	239	229
	fp	0,06	0,09	0,12	0,15	0,19	0,23	0,28	0,33	0,38	0,44	0,51	0,57	0,65	0,72	0,80	0,89	0,98	1,07	1,17	1,27	1,37
60x6	Fv	23913	16607	12201	9341	7381	5978	4941	4151	3537	3050	2657	2335	2069	1845	1656	1495	1355	1235	1130	1038	957
	fv	0,07	0,10	0,13	0,17	0,21	0,26	0,32	0,38	0,45	0,52	0,60	0,68	0,76	0,86	0,96	1,06	1,17	1,28	1,40	1,52	1,65
	Fp	1651	1320	1100	943	825	734	660	600	550	508	472	440	413	388	367	347	330	314	300	287	275
	fp	0,06	0,09	0,12	0,15	0,19	0,23	0,28	0,33	0,38	0,44	0,51	0,57	0,65	0,72	0,80	0,89	0,98	1,07	1,17	1,27	1,37
70x2	Fv	10850	7534	5535	4238	3349	2712	2241	1884	1605	1384	1206	1060	939	837	751	678	615	560	513	471	434
	fv	0,06	0,08	0,11	0,15	0,18	0,23	0,27	0,33	0,38	0,44	0,51	0,58	0,66	0,73	0,82	0,91	1,00	1,10	1,20	1,31	1,42
	Fp	737	590	491	421	369	328	295	268	246	227	211	197	184	174	164	155	147	140	134	128	123
	fp	0,05	0,07	0,10	0,13	0,16	0,20	0,24	0,28	0,33	0,38	0,43	0,49	0,55	0,62	0,69	0,76	0,84	0,92	1,00	1,09	1,18
70x3	Fv	16274	11302	8303	6357	5023	4069	3362	2825	2407	2076	1808	1589	1408	1256	1127	1017	922	841	769	706	651
	fv	0,06	0,08	0,11	0,15	0,18	0,23	0,27	0,33	0,38	0,44	0,51	0,58	0,66	0,73	0,82	0,91	1,00	1,10	1,20	1,31	1,42
	Fp	1106	885	737	632	553	491	442	402	369	340	316	295	276	260	246	233	221	211	201	192	184
	fp	0,05	0,07	0,10	0,13	0,16	0,20	0,24	0,28	0,33	0,38	0,43	0,49	0,55	0,62	0,69	0,76	0,84	0,92	1,00	1,09	1,18
70x4	Fv	21699	15069	11071	8476	6697	5425	4483	3767	3210	2768	2411	2119	1877	1674	1503	1356	1230	1121	1025	942	868
	fv	0,06	0,08	0,11	0,15	0,18	0,23	0,27	0,33	0,38	0,44	0,51	0,58	0,66	0,73	0,82	0,91	1,00	1,10	1,20	1,31	1,42
	Fp	1474	1179	983	842	737	655	590	536	491	454	421	393	369	347	328	310	295	281	268	256	246
	fp	0,05	0,07	0,10	0,13	0,16	0,20	0,24	0,28	0,33	0,38	0,43	0,49	0,55	0,62	0,69	0,76	0,84	0,92	1,00	1,09	1,18
70x5	Fv	27124	18836	13839	10595	8371	6781	5604	4709	4013	3460	3014	2649	2346	2093	1878	1695	1537	1401	1282	1177	1085
	fv	0,06	0,08	0,11	0,15	0,18	0,23	0,27	0,33	0,38	0,44	0,51	0,58	0,66	0,73	0,82	0,91	1,00	1,10	1,20	1,31	1,42
	Fp	1842	1474	1229	1053	921	819	737	670	614	567	527	491	461	434	409	388	369	351	335	321	307
	fp	0,05	0,07	0,10	0,13	0,16	0,20	0,24	0,28	0,33	0,38	0,43	0,49	0,55	0,62	0,69	0,76	0,84	0,92	1,00	1,09	1,18
70x6	Fv	32549	22603	16607	12714	10046	8137	6725	5651	4815	4151	3617	3179	2816	2512	2254	2034	1845	1681	1538	1413	1302
	fv	0,06	0,08	0,11	0,15	0,18	0,23	0,27	0,33	0,38	0,44	0,51	0,58	0,66	0,73	0,82	0,91	1,00	1,10	1,20	1,31	1,42
	Fp	2211	1769	1474	1263	1106	983	885	804	737	680	632	590	553	520	491	465	442	421	402	384	369
	fp	0,05	0,07	0,10	0,13	0,16	0,20	0,24	0,28	0,33	0,38	0,43	0,49	0,55	0,62	0,69	0,76	0,84	0,92			

Tablica B15. Nośności i ugięcia krat pomostowych i krat stopni schodów TERMETAL, dla płaskowników nośnych o wysokości 20 ÷ 40 mm i rozstawie w osiach płaskowników a = 90,6 mm; oznaczenia wg rysunku B1

h x g, mm	Parametr	Rozstaw podpór płaskowników nośnych, Lp, w mm																				
		500	600	700	800	900	1000	1100	1200	1300	1400	1500	1600	1700	1800	1900	2000	2100	2200	2300	2400	2500
20x2	Fv	738	512	376	288	-	-	-	-	-	-	-	-	-	-	-	-	-	-	-	-	-
	fv	0,20	0,29	0,39	0,51	-	-	-	-	-	-	-	-	-	-	-	-	-	-	-	-	-
	Fp	54	51	43	36	32	-	-	-	-	-	-	-	-	-	-	-	-	-	-	-	-
	fp	0,20	0,27	0,36	0,46	0,58	-	-	-	-	-	-	-	-	-	-	-	-	-	-	-	-
20x3	Fv	1107	769	565	432	-	-	-	-	-	-	-	-	-	-	-	-	-	-	-	-	-
	fv	0,20	0,29	0,39	0,51	-	-	-	-	-	-	-	-	-	-	-	-	-	-	-	-	-
	Fp	81	76	64	55	48	-	-	-	-	-	-	-	-	-	-	-	-	-	-	-	-
	fp	0,20	0,27	0,36	0,46	0,58	-	-	-	-	-	-	-	-	-	-	-	-	-	-	-	-
25x2	Fv	1153	801	589	451	356	288	-	-	-	-	-	-	-	-	-	-	-	-	-	-	-
	fv	0,16	0,23	0,31	0,41	0,51	0,63	-	-	-	-	-	-	-	-	-	-	-	-	-	-	-
	Fp	84	79	66	57	50	44	40	36	-	-	-	-	-	-	-	-	-	-	-	-	-
	fp	0,15	0,21	0,28	0,36	0,45	0,55	0,67	0,79	-	-	-	-	-	-	-	-	-	-	-	-	-
25x3	Fv	1730	1201	883	676	534	432	-	-	-	-	-	-	-	-	-	-	-	-	-	-	-
	fv	0,16	0,23	0,31	0,41	0,51	0,63	-	-	-	-	-	-	-	-	-	-	-	-	-	-	-
	Fp	126	119	99	85	75	66	59	54	-	-	-	-	-	-	-	-	-	-	-	-	-
	fp	0,15	0,21	0,28	0,36	0,45	0,55	0,67	0,79	-	-	-	-	-	-	-	-	-	-	-	-	-
25x4	Fv	2307	1602	1177	901	712	577	-	-	-	-	-	-	-	-	-	-	-	-	-	-	-
	fv	0,16	0,23	0,31	0,41	0,51	0,63	-	-	-	-	-	-	-	-	-	-	-	-	-	-	-
	Fp	169	135	112	96	84	75	67	61	-	-	-	-	-	-	-	-	-	-	-	-	-
	fp	0,15	0,21	0,28	0,36	0,45	0,55	0,67	0,79	-	-	-	-	-	-	-	-	-	-	-	-	-
25x5	Fv	2883	2002	1471	1126	890	721	-	-	-	-	-	-	-	-	-	-	-	-	-	-	-
	fv	0,16	0,23	0,31	0,41	0,51	0,63	-	-	-	-	-	-	-	-	-	-	-	-	-	-	-
	Fp	210	169	140	120	105	94	84	77	-	-	-	-	-	-	-	-	-	-	-	-	-
	fp	0,15	0,21	0,28	0,36	0,45	0,55	0,67	0,79	-	-	-	-	-	-	-	-	-	-	-	-	-
25x6	Fv	3460	2403	1765	1351	1068	865	-	-	-	-	-	-	-	-	-	-	-	-	-	-	-
	fv	0,16	0,23	0,31	0,41	0,51	0,63	-	-	-	-	-	-	-	-	-	-	-	-	-	-	-
	Fp	253	202	169	144	126	112	101	92	-	-	-	-	-	-	-	-	-	-	-	-	-
	fp	0,15	0,21	0,28	0,36	0,45	0,55	0,67	0,79	-	-	-	-	-	-	-	-	-	-	-	-	-
30x2	Fv	1661	1153	847	649	512	415	343	288	-	-	-	-	-	-	-	-	-	-	-	-	-
	fv	0,13	0,19	0,26	0,34	0,43	0,53	0,64	0,76	-	-	-	-	-	-	-	-	-	-	-	-	-
	Fp	120	96	80	69	60	54	48	44	40	37	-	-	-	-	-	-	-	-	-	-	-
	fp	0,12	0,17	0,23	0,30	0,38	0,46	0,55	0,66	0,77	0,88	-	-	-	-	-	-	-	-	-	-	-
30x3	Fv	2491	1730	1271	973	769	623	515	432	-	-	-	-	-	-	-	-	-	-	-	-	-
	fv	0,13	0,19	0,26	0,34	0,43	0,53	0,64	0,76	-	-	-	-	-	-	-	-	-	-	-	-	-
	Fp	180	145	120	103	90	80	72	66	60	55	-	-	-	-	-	-	-	-	-	-	-
	fp	0,12	0,17	0,23	0,30	0,38	0,46	0,55	0,66	0,77	0,88	-	-	-	-	-	-	-	-	-	-	-
30x4	Fv	3321	2307	1695	1298	1025	830	686	577	-	-	-	-	-	-	-	-	-	-	-	-	-
	fv	0,13	0,19	0,26	0,34	0,43	0,53	0,64	0,76	-	-	-	-	-	-	-	-	-	-	-	-	-
	Fp	241	192	160	138	120	107	96	88	80	74	-	-	-	-	-	-	-	-	-	-	-
	fp	0,12	0,17	0,23	0,30	0,38	0,46	0,55	0,66	0,77	0,88	-	-	-	-	-	-	-	-	-	-	-
30x5	Fv	4151	2883	2118	1622	1281	1038	858	721	-	-	-	-	-	-	-	-	-	-	-	-	-
	fv	0,13	0,19	0,26	0,34	0,43	0,53	0,64	0,76	-	-	-	-	-	-	-	-	-	-	-	-	-
	Fp	301	241	201	172	151	134	120	109	100	93	-	-	-	-	-	-	-	-	-	-	-
	fp	0,12	0,17	0,23	0,30	0,38	0,46	0,55	0,66	0,77	0,88	-	-	-	-	-	-	-	-	-	-	-
30x6	Fv	4982	3460	2542	1946	1537	1246	1029	865	-	-	-	-	-	-	-	-	-	-	-	-	-
	fv	0,13	0,19	0,26	0,34	0,43	0,53	0,64	0,76	-	-	-	-	-	-	-	-	-	-	-	-	-
	Fp	361	289	241	206	180	160	145	131	120	111	-	-	-	-	-	-	-	-	-	-	-
	fp	0,12	0,17	0,23	0,30	0,38	0,46	0,55	0,66	0,77	0,88	-	-	-	-	-	-	-	-	-	-	-
40x2	Fv	2952	2050	1506	1153	911	738	610	512	437	376	328	288	-	-	-	-	-	-	-	-	-
	fv	0,10	0,14	0,19	0,25	0,32	0,40	0,48	0,57	0,67	0,78	0,89	1,02	-	-	-	-	-	-	-	-	-
	Fp	210	169	140	120	105	94	84	77	70	65	60	56	53	49	47	44	-	-	-	-	-
	fp	0,09	0,13	0,17	0,23	0,28	0,35	0,42	0,49	0,57	0,66	0,76	0,86	0,97	1,08	1,20	1,33	-	-	-	-	-
40x3	Fv	4428	3075	2259	1730	1367	1107	915	769	655	565	492	432	-	-	-	-	-	-	-	-	-
	fv	0,10	0,14	0,19	0,25	0,32	0,40	0,48	0,57	0,67	0,78	0,89	1,02	-	-	-	-	-	-	-	-	-
	Fp	316	253	210	180	158	140	126	115	105	97	90	84	79	74	70	66	-	-	-	-	-
	fp	0,09	0,13	0,17	0,23	0,28	0,35	0,42	0,49	0,57	0,66	0,76	0,86	0,97	1,08	1,20	1,33	-	-	-	-	-
40x4	Fv	5904	4100	3013	2307	1822	1476	1220	1025	873	753	656	577	-	-	-	-	-	-	-	-	-
	fv	0,10	0,14	0,19	0,25	0,32	0,40	0,48	0,57	0,67	0,78	0,89	1,02	-	-	-	-	-	-	-	-	-
	Fp	421	337	281	241	210	187	169	153	140	129	120	112	105	99	94	89	-	-	-	-	-
	fp	0,09	0,13	0,17	0,23	0,28	0,35	0,42	0,49	0,57	0,66	0,76	0,86	0,97	1,08	1,20	1,33	-	-	-	-	-
40x5	Fv	7381	5125	3765	2883	2278	1845	1525	1281	1092	942	820	721	-	-	-	-	-	-	-	-	-
	fv	0,10	0,14	0,19	0,25	0,32	0,40	0,48	0,57	0,67	0,78	0,89	1,02	-	-	-	-	-	-	-	-	-
	Fp	526	421	351	301	263	234	210	191	175	162	150	140	132	124	117	111	-	-	-	-	-
	fp	0,09	0,13	0,17	0,23	0,28	0,35	0,42	0,49	0,57	0,66	0,76	0,86	0,97	1,08	1,20	1,33	-	-	-	-	-
40x6	Fv	8857	6151	4519	3460	2733	2214	1830	1537	1310	1130	984	865	-	-	-	-	-	-	-	-	-
	fv	0,10	0,14	0,19	0,25	0,32	0,40	0,48	0,57	0,67	0,78	0,89	1,02	-	-	-	-	-	-	-	-	-
	Fp	632	505	421	361	316	281	253	230	210	194	180	169	158	149	140	133	-	-	-	-	-
	fp	0,09	0,13	0,17	0,23	0,28	0,35	0,42	0,49	0,57	0,66	0,76	0,86	0,97	1,08	1,20	1,33	-	-	-	-	-

Uwaga: nośności i ugięcia krat z płaskownikami nośnymi o wysokości 20 mm, z nacięciami typu „zab pily” lub z nacięciami typu „trapez”, podano w tablicy B21

Tablica B16. Nośności i ugięcia krat pomostowych i krat stopni schodów TERMETAL,
dla płaskowników nośnych o wysokości 50 ÷ 70 mm i rozstawie w osiach płaskowników a = 90,6 mm;
oznaczenia wg rysunku B1

h x g, mm	Parametr	Rozstaw podpór płaskowników nośnych, Lp, w mm																				
		500	600	700	800	900	1000	1100	1200	1300	1400	1500	1600	1700	1800	1900	2000	2100	2200	2300	2400	2500
50x2	Fv	4613	3203	2354	1802	1424	1153	953	801	682	589	512	451	399	356	319	288	261	-	-	-	-
	fv	0,08	0,11	0,16	0,20	0,26	0,32	0,38	0,46	0,54	0,62	0,71	0,81	0,92	1,03	1,15	1,27	1,40	-	-	-	-
	Fp	324	259	216	185	162	144	129	118	108	100	93	86	81	76	72	68	65	62	59	56	54
	fp	0,07	0,10	0,14	0,18	0,23	0,28	0,33	0,39	0,46	0,53	0,61	0,69	0,77	0,87	0,96	1,06	1,17	1,28	1,40	1,52	1,65
50x3	Fv	6919	4805	3530	2703	2136	1730	1430	1201	1024	883	769	676	599	534	479	432	392	-	-	-	-
	fv	0,08	0,11	0,16	0,20	0,26	0,32	0,38	0,46	0,54	0,62	0,71	0,81	0,92	1,03	1,15	1,27	1,40	-	-	-	-
	Fp	486	389	324	278	243	216	194	177	162	150	139	129	122	114	108	102	97	93	88	84	81
	fp	0,07	0,10	0,14	0,18	0,23	0,28	0,33	0,39	0,46	0,53	0,61	0,69	0,77	0,87	0,96	1,06	1,17	1,28	1,40	1,52	1,65
50x4	Fv	9226	6407	4707	3604	2848	2307	1906	1602	1365	1177	1025	901	798	712	639	577	523	-	-	-	-
	fv	0,08	0,11	0,16	0,20	0,26	0,32	0,38	0,46	0,54	0,62	0,71	0,81	0,92	1,03	1,15	1,27	1,40	-	-	-	-
	Fp	648	518	432	370	324	288	259	236	216	199	185	173	162	152	144	136	129	123	118	113	108
	fp	0,07	0,10	0,14	0,18	0,23	0,28	0,33	0,39	0,46	0,53	0,61	0,69	0,77	0,87	0,96	1,06	1,17	1,28	1,40	1,52	1,65
50x5	Fv	11532	8009	5884	4505	3559	2883	2383	2002	1706	1471	1281	1126	998	890	799	721	654	-	-	-	-
	fv	0,08	0,11	0,16	0,20	0,26	0,32	0,38	0,46	0,54	0,62	0,71	0,81	0,92	1,03	1,15	1,27	1,40	-	-	-	-
	Fp	810	648	540	463	405	360	324	295	270	249	231	216	203	191	180	170	162	154	147	141	135
	fp	0,07	0,10	0,14	0,18	0,23	0,28	0,33	0,39	0,46	0,53	0,61	0,69	0,77	0,87	0,96	1,06	1,17	1,28	1,40	1,52	1,65
50x6	Fv	13839	9610	7061	5406	4271	3460	2859	2403	2047	1765	1537	1351	1197	1068	958	865	785	-	-	-	-
	fv	0,08	0,11	0,16	0,20	0,26	0,32	0,38	0,46	0,54	0,62	0,71	0,81	0,92	1,03	1,15	1,27	1,40	-	-	-	-
	Fp	971	777	648	555	486	432	389	353	324	299	278	259	243	229	216	204	194	185	177	169	162
	fp	0,07	0,10	0,14	0,18	0,23	0,28	0,33	0,39	0,46	0,53	0,61	0,69	0,77	0,87	0,96	1,06	1,17	1,28	1,40	1,52	1,65
60x2	Fv	6643	4613	3389	2595	2050	1661	1372	1153	983	847	738	649	575	512	460	415	376	343	314	288	266
	fv	0,07	0,10	0,13	0,17	0,21	0,26	0,32	0,38	0,45	0,52	0,60	0,68	0,76	0,86	0,96	1,06	1,17	1,28	1,40	1,52	1,65
	Fp	459	367	306	262	229	204	183	167	153	141	131	122	115	108	102	96	92	87	83	80	77
	fp	0,06	0,09	0,12	0,15	0,19	0,23	0,28	0,33	0,38	0,44	0,51	0,57	0,65	0,72	0,80	0,89	0,98	1,07	1,17	1,27	1,37
60x3	Fv	9964	6919	5084	3892	3075	2491	2058	1730	1474	1271	1107	973	862	769	690	623	565	515	471	432	399
	fv	0,07	0,10	0,13	0,17	0,21	0,26	0,32	0,38	0,45	0,52	0,60	0,68	0,76	0,86	0,96	1,06	1,17	1,28	1,40	1,52	1,65
	Fp	688	550	459	393	344	306	275	250	229	212	197	183	172	162	153	145	138	131	125	120	115
	fp	0,06	0,09	0,12	0,15	0,19	0,23	0,28	0,33	0,38	0,44	0,51	0,57	0,65	0,72	0,80	0,89	0,98	1,07	1,17	1,27	1,37
60x4	Fv	13285	9226	6778	5189	4100	3321	2745	2307	1965	1695	1476	1298	1149	1025	920	830	753	686	628	577	531
	fv	0,07	0,10	0,13	0,17	0,21	0,26	0,32	0,38	0,45	0,52	0,60	0,68	0,76	0,86	0,96	1,06	1,17	1,28	1,40	1,52	1,65
	Fp	917	734	611	524	459	408	367	334	306	282	262	244	229	216	204	193	183	175	167	159	153
	fp	0,06	0,09	0,12	0,15	0,19	0,23	0,28	0,33	0,38	0,44	0,51	0,57	0,65	0,72	0,80	0,89	0,98	1,07	1,17	1,27	1,37
60x5	Fv	16606	11532	8473	6487	5125	4151	3431	2883	2456	2118	1845	1622	1437	1281	1150	1038	942	858	785	721	664
	fv	0,07	0,10	0,13	0,17	0,21	0,26	0,32	0,38	0,45	0,52	0,60	0,68	0,76	0,86	0,96	1,06	1,17	1,28	1,40	1,52	1,65
	Fp	1146	917	764	655	573	509	459	417	382	353	328	306	287	270	255	241	229	218	209	199	191
	fp	0,06	0,09	0,12	0,15	0,19	0,23	0,28	0,33	0,38	0,44	0,51	0,57	0,65	0,72	0,80	0,89	0,98	1,07	1,17	1,27	1,37
60x6	Fv	19928	13839	10167	7784	6151	4982	4117	3460	2948	2542	2214	1946	1724	1537	1380	1246	1130	1029	942	865	797
	fv	0,07	0,10	0,13	0,17	0,21	0,26	0,32	0,38	0,45	0,52	0,60	0,68	0,76	0,86	0,96	1,06	1,17	1,28	1,40	1,52	1,65
	Fp	1376	1100	917	786	688	611	550	500	459	423	393	367	344	324	306	289	275	262	250	239	229
	fp	0,06	0,09	0,12	0,15	0,19	0,23	0,28	0,33	0,38	0,44	0,51	0,57	0,65	0,72	0,80	0,89	0,98	1,07	1,17	1,27	1,37
70x2	Fv	9041	6279	4613	3532	2791	2260	1868	1570	1338	1153	1005	883	782	698	626	565	512	467	427	392	362
	fv	0,06	0,08	0,11	0,15	0,18	0,23	0,27	0,33	0,38	0,44	0,51	0,58	0,66	0,73	0,82	0,91	1,00	1,10	1,20	1,31	1,42
	Fp	614	491	410	351	307	273	246	223	205	189	175	164	153	145	136	129	123	117	112	107	102
	fp	0,05	0,07	0,10	0,13	0,16	0,20	0,24	0,28	0,33	0,38	0,43	0,49	0,55	0,62	0,69	0,76	0,84	0,92	1,00	1,09	1,18
70x3	Fv	13562	9418	6919	5298	4186	3391	2802	2354	2006	1730	1507	1324	1173	1046	939	848	769	701	641	589	543
	fv	0,06	0,08	0,11	0,15	0,18	0,23	0,27	0,33	0,38	0,44	0,51	0,58	0,66	0,73	0,82	0,91	1,00	1,10	1,20	1,31	1,42
	Fp	921	737	614	526	461	410	369	335	307	284	263	246	230	217	205	194	184	175	168	160	153
	fp	0,05	0,07	0,10	0,13	0,16	0,20	0,24	0,28	0,33	0,38	0,43	0,49	0,55	0,62	0,69	0,76	0,84	0,92	1,00	1,09	1,18
70x4	Fv	18083	12557	9226	7064	5581	4520	3736	3139	2675	2307	2009	1766	1564	1395	1252	1130	1025	934	854	785	723
	fv	0,06	0,08	0,11	0,15	0,18	0,23	0,27	0,33	0,38	0,44	0,51	0,58	0,66	0,73	0,82	0,91	1,00	1,10	1,20	1,31	1,42
	Fp	1229	983	819	702	614	546	491	447	410	378	351	328	307	289	273	259	246	234	223	214	205
	fp	0,05	0,07	0,10	0,13	0,16	0,20	0,24	0,28	0,33	0,38	0,43	0,49	0,55	0,62	0,69	0,76	0,84	0,92	1,00	1,09	1,18
70x5	Fv	22603	15697	11532	8830	6976	5651	4670	3924	3344	2883	2511	2207	1955	1744	1565	1413	1281	1167	1068	981	904
	fv	0,06	0,08	0,11	0,15	0,18	0,23	0,27	0,33	0,38	0,44	0,51	0,58	0,66	0,73	0,82	0,91	1,00	1,10	1,20	1,31	1,42
	Fp	1535	1229	1024	877	768	682	614	558	512	473	439	410	384	361	341	323	307	292	279	267	256
	fp	0,05	0,07	0,10	0,13	0,16	0,20	0,24	0,28	0,33	0,38	0,43	0,49	0,55	0,62	0,69	0,76	0,84	0,92	1,00	1,09	1,18
70x6	Fv	27124	18836	13839	10595	8372	6781	5604	4709	4012	3460	3014	2649	2346	2093	1878	1695	1537	1401	1282	1177	1085
	fv	0,06	0,08	0,11	0,15	0,18	0,23	0,27	0,33	0,38	0,44	0,51	0,58	0,66	0,73	0,82	0,91	1,00	1,10	1,20	1,31	1,42
	Fp	1842	1474	1229	1053	921	819	737	670	614	567	526	491	461	433	410	388	369	351	335	320	307
	fp	0,05	0,07	0,10	0,13	0,16	0,20	0,24	0,28	0,33	0,38	0,43	0,49	0,55	0,62	0,69	0,76	0,84	0,92	1,00	1,09	1,18

Tablica B17. Nośności i ugięcia krat pomostowych i krat stopni schodów TERMETAL, dla płaskowników nośnych o wysokości 20 + 40 mm i rozstawie w osiach płaskowników a = 102,9 mm; oznaczenia wg rysunku B1

h x g, mm	Parametr	Rozstaw podpór płaskowników nośnych, Lp, w mm																				
		500	600	700	800	900	1000	1100	1200	1300	1400	1500	1600	1700	1800	1900	2000	2100	2200	2300	2400	2500
20x2	Fv	663	461	338	259	-	-	-	-	-	-	-	-	-	-	-	-	-	-	-	-	-
	fv	0,20	0,29	0,39	0,51	-	-	-	-	-	-	-	-	-	-	-	-	-	-	-	-	-
	Fp	57	46	38	33	29	-	-	-	-	-	-	-	-	-	-	-	-	-	-	-	-
20x3	Fv	995	691	508	389	-	-	-	-	-	-	-	-	-	-	-	-	-	-	-	-	-
	fv	0,20	0,29	0,39	0,51	-	-	-	-	-	-	-	-	-	-	-	-	-	-	-	-	-
	Fp	86	69	57	49	43	-	-	-	-	-	-	-	-	-	-	-	-	-	-	-	-
25x2	Fv	1037	720	529	405	320	259	-	-	-	-	-	-	-	-	-	-	-	-	-	-	-
	fv	0,16	0,23	0,31	0,41	0,51	0,63	-	-	-	-	-	-	-	-	-	-	-	-	-	-	-
	Fp	89	71	59	51	45	40	36	32	-	-	-	-	-	-	-	-	-	-	-	-	-
25x3	Fv	1555	1080	793	607	480	389	-	-	-	-	-	-	-	-	-	-	-	-	-	-	-
	fv	0,16	0,23	0,31	0,41	0,51	0,63	-	-	-	-	-	-	-	-	-	-	-	-	-	-	-
	Fp	134	107	89	76	67	59	53	49	-	-	-	-	-	-	-	-	-	-	-	-	-
25x4	Fv	2073	1440	1058	810	640	518	-	-	-	-	-	-	-	-	-	-	-	-	-	-	-
	fv	0,16	0,23	0,31	0,41	0,51	0,63	-	-	-	-	-	-	-	-	-	-	-	-	-	-	-
	Fp	178	143	119	102	89	79	71	65	-	-	-	-	-	-	-	-	-	-	-	-	-
25x5	Fv	2592	1800	1322	1012	800	648	-	-	-	-	-	-	-	-	-	-	-	-	-	-	-
	fv	0,16	0,23	0,31	0,41	0,51	0,63	-	-	-	-	-	-	-	-	-	-	-	-	-	-	-
	Fp	223	178	149	127	111	99	89	81	-	-	-	-	-	-	-	-	-	-	-	-	-
25x6	Fv	3110	2160	1587	1215	960	777	-	-	-	-	-	-	-	-	-	-	-	-	-	-	-
	fv	0,16	0,23	0,31	0,41	0,51	0,63	-	-	-	-	-	-	-	-	-	-	-	-	-	-	-
	Fp	267	214	178	153	134	119	107	97	-	-	-	-	-	-	-	-	-	-	-	-	-
30x2	Fv	1493	1037	762	583	461	373	308	259	-	-	-	-	-	-	-	-	-	-	-	-	-
	fv	0,13	0,19	0,26	0,34	0,43	0,53	0,64	0,76	-	-	-	-	-	-	-	-	-	-	-	-	-
	Fp	127	102	85	73	64	57	51	46	42	39	-	-	-	-	-	-	-	-	-	-	-
30x3	Fv	2239	1555	1142	875	691	560	463	389	-	-	-	-	-	-	-	-	-	-	-	-	-
	fv	0,13	0,19	0,26	0,34	0,43	0,53	0,64	0,76	-	-	-	-	-	-	-	-	-	-	-	-	-
	Fp	191	153	127	109	96	85	76	69	64	59	-	-	-	-	-	-	-	-	-	-	-
30x4	Fv	2985	2073	1523	1166	921	746	617	518	-	-	-	-	-	-	-	-	-	-	-	-	-
	fv	0,13	0,19	0,26	0,34	0,43	0,53	0,64	0,76	-	-	-	-	-	-	-	-	-	-	-	-	-
	Fp	255	204	170	146	127	113	102	93	85	78	-	-	-	-	-	-	-	-	-	-	-
30x5	Fv	3732	2592	1904	1458	1152	933	771	648	-	-	-	-	-	-	-	-	-	-	-	-	-
	fv	0,13	0,19	0,26	0,34	0,43	0,53	0,64	0,76	-	-	-	-	-	-	-	-	-	-	-	-	-
	Fp	318	255	212	182	159	142	127	116	106	98	-	-	-	-	-	-	-	-	-	-	-
30x6	Fv	4478	3110	2285	1749	1382	1120	925	777	-	-	-	-	-	-	-	-	-	-	-	-	-
	fv	0,13	0,19	0,26	0,34	0,43	0,53	0,64	0,76	-	-	-	-	-	-	-	-	-	-	-	-	-
	Fp	382	306	255	218	191	170	153	139	127	118	-	-	-	-	-	-	-	-	-	-	-
40x2	Fv	2654	1843	1354	1037	819	663	548	461	393	338	295	259	-	-	-	-	-	-	-	-	-
	fv	0,10	0,14	0,19	0,25	0,32	0,40	0,48	0,57	0,67	0,78	0,89	1,02	-	-	-	-	-	-	-	-	-
	Fp	223	178	148	127	111	99	89	81	74	69	64	59	56	52	49	47	-	-	-	-	-
40x3	Fv	3981	2764	2031	1555	1229	995	822	691	589	508	442	389	-	-	-	-	-	-	-	-	-
	fv	0,10	0,14	0,19	0,25	0,32	0,40	0,48	0,57	0,67	0,78	0,89	1,02	-	-	-	-	-	-	-	-	-
	Fp	334	267	223	191	167	148	134	121	111	103	95	89	84	79	74	70	-	-	-	-	-
40x4	Fv	5307	3686	2708	2073	1638	1327	1097	921	785	677	590	518	-	-	-	-	-	-	-	-	-
	fv	0,10	0,14	0,19	0,25	0,32	0,40	0,48	0,57	0,67	0,78	0,89	1,02	-	-	-	-	-	-	-	-	-
	Fp	445	356	297	255	223	198	178	162	148	137	127	119	111	105	99	94	-	-	-	-	-
40x5	Fv	6634	4607	3385	2592	2048	1659	1371	1152	981	846	737	648	-	-	-	-	-	-	-	-	-
	fv	0,10	0,14	0,19	0,25	0,32	0,40	0,48	0,57	0,67	0,78	0,89	1,02	-	-	-	-	-	-	-	-	-
	Fp	557	445	371	318	278	247	223	202	186	171	159	148	139	131	124	117	-	-	-	-	-
40x6	Fv	7961	5529	4062	3110	2457	1990	1645	1382	1178	1015	885	777	-	-	-	-	-	-	-	-	-
	fv	0,10	0,14	0,19	0,25	0,32	0,40	0,48	0,57	0,67	0,78	0,89	1,02	-	-	-	-	-	-	-	-	-
	Fp	668	535	445	382	334	297	267	243	223	206	191	178	167	157	148	141	-	-	-	-	-
	fp	0,09	0,13	0,17	0,23	0,28	0,35	0,42	0,49	0,57	0,66	0,76	0,86	0,97	1,08	1,20	1,33	-	-	-	-	-

Uwaga: nośności i ugięcia krat z płaskownikami nośnymi o wysokości 20 mm, z nacięciami typu „zab piły” lub z nacięciami typu „trapez”, podano w tablicy B21

Tablica B18. Nośności i ugięcia krat pomostowych i krat stopni schodów TERMETAL,
dla płaskowników nośnych o wysokości 50 ± 70 mm i rozstawie w osiach płaskowników a = 102,9 mm;
oznaczenia wg rysunku B1

h x g, mm	Parametr	Rozstaw podpór płaskowników nośnych, Lp, w mm																							
		500	600	700	800	900	1000	1100	1200	1300	1400	1500	1600	1700	1800	1900	2000	2100	2200	2300	2400	2500			
50x2	Fv	4146	2879	2116	1620	1280	1037	857	720	613	529	461	405	359	320	287	259	235	-	-	-	-	-		
	fv	0,08	0,11	0,16	0,20	0,26	0,32	0,38	0,46	0,54	0,62	0,71	0,81	0,92	1,03	1,15	1,27	1,40	-	-	-	-	-		
	Fp	343	274	228	196	171	152	137	125	114	105	98	91	86	81	76	72	69	65	62	60	57	-		
	fp	0,07	0,10	0,14	0,18	0,23	0,28	0,33	0,39	0,46	0,53	0,61	0,69	0,77	0,87	0,96	1,06	1,17	1,28	1,40	1,52	1,65	-		
50x3	Fv	6220	4319	3173	2430	1920	1555	1285	1080	920	793	691	607	538	480	431	389	353	-	-	-	-	-		
	fv	0,08	0,11	0,16	0,20	0,26	0,32	0,38	0,46	0,54	0,62	0,71	0,81	0,92	1,03	1,15	1,27	1,40	-	-	-	-	-		
	Fp	514	411	343	294	257	228	206	187	171	158	147	137	129	121	114	108	103	98	93	89	86	-		
	fp	0,07	0,10	0,14	0,18	0,23	0,28	0,33	0,39	0,46	0,53	0,61	0,69	0,77	0,87	0,96	1,06	1,17	1,28	1,40	1,52	1,65	-		
50x4	Fv	8293	5759	4231	3239	2560	2073	1713	1440	1227	1058	921	810	717	640	574	518	470	-	-	-	-	-		
	fv	0,08	0,11	0,16	0,20	0,26	0,32	0,38	0,46	0,54	0,62	0,71	0,81	0,92	1,03	1,15	1,27	1,40	-	-	-	-	-		
	Fp	685	548	457	392	343	305	274	249	228	211	196	183	171	161	152	144	137	131	125	119	114	-		
	fp	0,07	0,10	0,14	0,18	0,23	0,28	0,33	0,39	0,46	0,53	0,61	0,69	0,77	0,87	0,96	1,06	1,17	1,28	1,40	1,52	1,65	-		
50x5	Fv	10366	7199	5289	4049	3199	2592	2142	1800	1533	1322	1152	1012	897	800	718	648	588	-	-	-	-	-		
	fv	0,08	0,11	0,16	0,20	0,26	0,32	0,38	0,46	0,54	0,62	0,71	0,81	0,92	1,03	1,15	1,27	1,40	-	-	-	-	-		
	Fp	857	685	571	490	428	381	343	312	286	264	245	228	214	202	190	180	171	163	156	149	143	-		
	fp	0,07	0,10	0,14	0,18	0,23	0,28	0,33	0,39	0,46	0,53	0,61	0,69	0,77	0,87	0,96	1,06	1,17	1,28	1,40	1,52	1,65	-		
50x6	Fv	12439	8638	6347	4859	3839	3110	2570	2160	1840	1587	1382	1215	1076	960	861	777	705	-	-	-	-	-		
	fv	0,08	0,11	0,16	0,20	0,26	0,32	0,38	0,46	0,54	0,62	0,71	0,81	0,92	1,03	1,15	1,27	1,40	-	-	-	-	-		
	Fp	1028	822	685	587	514	457	411	374	343	316	294	274	257	242	228	216	206	196	187	179	171	-		
	fp	0,07	0,10	0,14	0,18	0,23	0,28	0,33	0,39	0,46	0,53	0,61	0,69	0,77	0,87	0,96	1,06	1,17	1,28	1,40	1,52	1,65	-		
60x2	Fv	5971	4146	3046	2332	1843	1493	1234	1037	883	762	663	583	517	461	413	373	338	308	282	259	239	-		
	fv	0,07	0,10	0,13	0,17	0,21	0,26	0,32	0,38	0,45	0,52	0,60	0,68	0,76	0,86	0,96	1,06	1,17	1,28	1,40	1,52	1,65	-		
	Fp	485	388	323	277	243	216	194	176	162	149	139	129	121	114	108	102	97	92	88	84	81	-		
	fp	0,06	0,09	0,12	0,15	0,19	0,23	0,28	0,33	0,38	0,44	0,51	0,57	0,65	0,72	0,80	0,89	0,98	1,07	1,17	1,27	1,37	-		
60x3	Fv	8956	6220	4570	3499	2764	2239	1850	1555	1325	1142	995	875	775	691	620	560	508	463	423	389	358	-		
	fv	0,07	0,10	0,13	0,17	0,21	0,26	0,32	0,38	0,45	0,52	0,60	0,68	0,76	0,86	0,96	1,06	1,17	1,28	1,40	1,52	1,65	-		
	Fp	728	582	485	416	364	323	291	265	243	224	208	194	182	171	162	153	146	139	132	127	121	-		
	fp	0,06	0,09	0,12	0,15	0,19	0,23	0,28	0,33	0,38	0,44	0,51	0,57	0,65	0,72	0,80	0,89	0,98	1,07	1,17	1,27	1,37	-		
60x4	Fv	11942	8293	6093	4665	3686	2985	2467	2073	1767	1523	1327	1166	1033	921	827	746	677	617	564	518	478	-		
	fv	0,07	0,10	0,13	0,17	0,21	0,26	0,32	0,38	0,45	0,52	0,60	0,68	0,76	0,86	0,96	1,06	1,17	1,28	1,40	1,52	1,65	-		
	Fp	970	776	647	554	485	431	388	353	323	299	277	259	243	228	216	204	194	185	176	169	162	-		
	fp	0,06	0,09	0,12	0,15	0,19	0,23	0,28	0,33	0,38	0,44	0,51	0,57	0,65	0,72	0,80	0,89	0,98	1,07	1,17	1,27	1,37	-		
60x5	Fv	14927	10366	7616	5831	4607	3732	3084	2592	2208	1904	1659	1458	1291	1152	1034	933	846	771	705	648	597	-		
	fv	0,07	0,10	0,13	0,17	0,21	0,26	0,32	0,38	0,45	0,52	0,60	0,68	0,76	0,86	0,96	1,06	1,17	1,28	1,40	1,52	1,65	-		
	Fp	1213	970	809	693	606	539	485	441	404	373	347	323	303	285	270	255	243	231	221	211	202	-		
	fp	0,06	0,09	0,12	0,15	0,19	0,23	0,28	0,33	0,38	0,44	0,51	0,57	0,65	0,72	0,80	0,89	0,98	1,07	1,17	1,27	1,37	-		
60x6	Fv	17913	12439	9139	6997	5529	4478	3701	3110	2650	2285	1990	1749	1550	1382	1240	1120	1015	925	847	777	717	-		
	fv	0,07	0,10	0,13	0,17	0,21	0,26	0,32	0,38	0,45	0,52	0,60	0,68	0,76	0,86	0,96	1,06	1,17	1,28	1,40	1,52	1,65	-		
	Fp	1456	1164	970	832	728	647	582	529	485	448	416	388	364	342	323	306	291	277	265	253	243	-		
	fp	0,06	0,09	0,12	0,15	0,19	0,23	0,28	0,33	0,38	0,44	0,51	0,57	0,65	0,72	0,80	0,89	0,98	1,07	1,17	1,27	1,37	-		
70x2	Fv	8127	5644	4146	3175	2508	2032	1679	1411	1202	1037	903	794	703	627	563	508	461	420	384	353	325	-		
	fv	0,06	0,08	0,11	0,15	0,18	0,23	0,27	0,33	0,38	0,44	0,51	0,58	0,66	0,73	0,82	0,91	1,00	1,10	1,20	1,31	1,42	-		
	Fp	650	520	433	371	325	289	260	236	217	200	186	173	162	153	144	137	130	124	118	113	108	-		
	fp	0,05	0,07	0,10	0,13	0,16	0,20	0,24	0,28	0,33	0,38	0,43	0,49	0,55	0,62	0,69	0,76	0,84	0,92	1,00	1,09	1,18	-		
70x3	Fv	12190	8466	6220	4762	3762	3048	2519	2116	1803	1555	1354	1190	1055	941	844	762	691	630	576	529	488	-		
	fv	0,06	0,08	0,11	0,15	0,18	0,23	0,27	0,33	0,38	0,44	0,51	0,58	0,66	0,73	0,82	0,91	1,00	1,10	1,20	1,31	1,42	-		
	Fp	975	780	650	557	487	433	390	355	325	300	279	260	244	229	217	205	195	186	177	170	162	-		
	fp	0,05	0,07	0,10	0,13	0,16	0,20	0,24	0,28	0,33	0,38	0,43	0,49	0,55	0,62	0,69	0,76	0,84	0,92	1,00	1,09	1,18	-		
70x4	Fv	16254	11287	8293	6349	5017	4063	3358	2822	2404	2073	1806	1587	1406	1254	1126	1016	921	840	768	705	650	-		
	fv	0,06	0,08	0,11	0,15	0,18	0,23	0,27	0,33	0,38	0,44	0,51	0,58	0,66	0,73	0,82	0,91	1,00	1,10	1,20	1,31	1,42	-		
	Fp	1300	1040	867	743	650	578	520	473	433	400	371	347	325	306	289	274	260	248	236	226	217	-		
	fp	0,05	0,07	0,10	0,13	0,16	0,20	0,24	0,28	0,33	0,38	0,43	0,49	0,55	0,62	0,69	0,76	0,84	0,92	1,00	1,09	1,18	-		
70x5	Fv	20317	14109	10366	7937	6271	5079	4198	3527	3006	2592	2257	1984	1758	1568	1407	1270	1152	1049	960	882	813	-		
	fv	0,06	0,08	0,11	0,15	0,18	0,23	0,27	0,33	0,38	0,44	0,51	0,58	0,66	0,73	0,82	0,91	1,00	1,10	1,20	1,31	1,42	-		
	Fp	1625	1300	1083	928	812	722	650	591	542	500	464	433	406	382	361	342	325	309	295	283	271	-		
	fp	0,05	0,07	0,10	0,13	0,16	0,20	0,24	0,28	0,33	0,38	0,43	0,49	0,55	0,62	0,69	0,76	0,84	0,92	1,00	1,09	1,18	-		
70x6	Fv	24381	16931	12439	9524	7525	6095	5037	4233	3607	3110	2709	2381	2109	1881	1688	1524	1382	1259	1152	1058	975	-		
	fv	0,06	0,08	0,11	0,15	0,18	0,23	0,27	0,33	0,38	0,44	0,51	0,58	0,66	0,73	0,82	0,91	1,00	1,10	1,20	1,31	1,42	-		
	Fp	1950	1560	1300	1114	975	867	780	709	650	600	557	520	487	459	4									

Tablica B19. Nośności i ugięcia krat pomostowych i krat stopni schodów TERMETAL, dla płaskowników nośnych o wysokości 20 ÷ 40 mm i rozstawie w osiach płaskowników a = 105,7 mm; oznaczenia wg rysunku B1

h x g, mm	Parametr	Rozstaw podpór płaskowników nośnych, Lp, w mm																				
		500	600	700	800	900	1000	1100	1200	1300	1400	1500	1600	1700	1800	1900	2000	2100	2200	2300	2400	2500
20x2	Fv	633	439	323	247	-	-	-	-	-	-	-	-	-	-	-	-	-	-	-	-	-
	fv	0,20	0,29	0,39	0,51	-	-	-	-	-	-	-	-	-	-	-	-	-	-	-	-	-
	Fp	46	44	37	31	27	-	-	-	-	-	-	-	-	-	-	-	-	-	-	-	-
	fp	0,20	0,27	0,36	0,46	0,58	-	-	-	-	-	-	-	-	-	-	-	-	-	-	-	-
20x3	Fv	949	659	484	371	-	-	-	-	-	-	-	-	-	-	-	-	-	-	-	-	-
	fv	0,20	0,29	0,39	0,51	-	-	-	-	-	-	-	-	-	-	-	-	-	-	-	-	-
	Fp	70	65	55	47	41	-	-	-	-	-	-	-	-	-	-	-	-	-	-	-	-
	fp	0,20	0,27	0,36	0,46	0,58	-	-	-	-	-	-	-	-	-	-	-	-	-	-	-	-
25x2	Fv	989	687	504	386	305	247	-	-	-	-	-	-	-	-	-	-	-	-	-	-	-
	fv	0,16	0,23	0,31	0,41	0,51	0,63	-	-	-	-	-	-	-	-	-	-	-	-	-	-	-
	Fp	72	68	57	49	43	38	34	31	-	-	-	-	-	-	-	-	-	-	-	-	-
	fp	0,15	0,21	0,28	0,36	0,45	0,55	0,67	0,79	-	-	-	-	-	-	-	-	-	-	-	-	-
25x3	Fv	1483	1030	757	579	458	371	-	-	-	-	-	-	-	-	-	-	-	-	-	-	-
	fv	0,16	0,23	0,31	0,41	0,51	0,63	-	-	-	-	-	-	-	-	-	-	-	-	-	-	-
	Fp	108	102	85	73	64	57	51	46	-	-	-	-	-	-	-	-	-	-	-	-	-
	fp	0,15	0,21	0,28	0,36	0,45	0,55	0,67	0,79	-	-	-	-	-	-	-	-	-	-	-	-	-
25x4	Fv	1977	1373	1009	772	610	494	-	-	-	-	-	-	-	-	-	-	-	-	-	-	-
	fv	0,16	0,23	0,31	0,41	0,51	0,63	-	-	-	-	-	-	-	-	-	-	-	-	-	-	-
	Fp	144	116	96	83	72	64	58	52	-	-	-	-	-	-	-	-	-	-	-	-	-
	fp	0,15	0,21	0,28	0,36	0,45	0,55	0,67	0,79	-	-	-	-	-	-	-	-	-	-	-	-	-
25x5	Fv	2471	1716	1261	965	763	618	-	-	-	-	-	-	-	-	-	-	-	-	-	-	-
	fv	0,16	0,23	0,31	0,41	0,51	0,63	-	-	-	-	-	-	-	-	-	-	-	-	-	-	-
	Fp	180	144	120	103	90	80	72	66	-	-	-	-	-	-	-	-	-	-	-	-	-
	fp	0,15	0,21	0,28	0,36	0,45	0,55	0,67	0,79	-	-	-	-	-	-	-	-	-	-	-	-	-
25x6	Fv	2965	2059	1513	1158	915	741	-	-	-	-	-	-	-	-	-	-	-	-	-	-	-
	fv	0,16	0,23	0,31	0,41	0,51	0,63	-	-	-	-	-	-	-	-	-	-	-	-	-	-	-
	Fp	217	173	144	124	108	96	87	79	-	-	-	-	-	-	-	-	-	-	-	-	-
	fp	0,15	0,21	0,28	0,36	0,45	0,55	0,67	0,79	-	-	-	-	-	-	-	-	-	-	-	-	-
30x2	Fv	1423	989	726	556	439	356	294	247	-	-	-	-	-	-	-	-	-	-	-	-	-
	fv	0,13	0,19	0,26	0,34	0,43	0,53	0,64	0,76	-	-	-	-	-	-	-	-	-	-	-	-	-
	Fp	103	83	69	59	52	46	41	38	34	32	-	-	-	-	-	-	-	-	-	-	-
	fp	0,12	0,17	0,23	0,30	0,38	0,46	0,55	0,66	0,77	0,88	-	-	-	-	-	-	-	-	-	-	-
30x3	Fv	2135	1483	1089	834	659	534	441	371	-	-	-	-	-	-	-	-	-	-	-	-	-
	fv	0,13	0,19	0,26	0,34	0,43	0,53	0,64	0,76	-	-	-	-	-	-	-	-	-	-	-	-	-
	Fp	155	124	103	89	77	69	62	56	52	48	-	-	-	-	-	-	-	-	-	-	-
	fp	0,12	0,17	0,23	0,30	0,38	0,46	0,55	0,66	0,77	0,88	-	-	-	-	-	-	-	-	-	-	-
30x4	Fv	2847	1977	1453	1112	879	712	588	494	-	-	-	-	-	-	-	-	-	-	-	-	-
	fv	0,13	0,19	0,26	0,34	0,43	0,53	0,64	0,76	-	-	-	-	-	-	-	-	-	-	-	-	-
	Fp	206	165	137	118	103	92	83	75	69	63	-	-	-	-	-	-	-	-	-	-	-
	fp	0,12	0,17	0,23	0,30	0,38	0,46	0,55	0,66	0,77	0,88	-	-	-	-	-	-	-	-	-	-	-
30x5	Fv	3558	2471	1816	1390	1098	890	735	618	-	-	-	-	-	-	-	-	-	-	-	-	-
	fv	0,13	0,19	0,26	0,34	0,43	0,53	0,64	0,76	-	-	-	-	-	-	-	-	-	-	-	-	-
	Fp	258	206	172	147	129	115	103	94	86	79	-	-	-	-	-	-	-	-	-	-	-
	fp	0,12	0,17	0,23	0,30	0,38	0,46	0,55	0,66	0,77	0,88	-	-	-	-	-	-	-	-	-	-	-
30x6	Fv	4270	2965	2179	1668	1318	1068	882	741	-	-	-	-	-	-	-	-	-	-	-	-	-
	fv	0,13	0,19	0,26	0,34	0,43	0,53	0,64	0,76	-	-	-	-	-	-	-	-	-	-	-	-	-
	Fp	309	248	206	177	155	137	124	113	103	95	-	-	-	-	-	-	-	-	-	-	-
	fp	0,12	0,17	0,23	0,30	0,38	0,46	0,55	0,66	0,77	0,88	-	-	-	-	-	-	-	-	-	-	-
40x2	Fv	2530	1757	1291	989	781	633	523	439	374	323	281	247	-	-	-	-	-	-	-	-	-
	fv	0,10	0,14	0,19	0,25	0,32	0,40	0,48	0,57	0,67	0,78	0,89	1,02	-	-	-	-	-	-	-	-	-
	Fp	180	144	120	103	90	80	72	66	60	56	52	48	45	42	40	38	-	-	-	-	-
	fp	0,09	0,13	0,17	0,23	0,28	0,35	0,42	0,49	0,57	0,66	0,76	0,86	0,97	1,08	1,20	1,33	-	-	-	-	-
40x3	Fv	3796	2636	1937	1483	1172	949	784	659	562	484	422	371	-	-	-	-	-	-	-	-	-
	fv	0,10	0,14	0,19	0,25	0,32	0,40	0,48	0,57	0,67	0,78	0,89	1,02	-	-	-	-	-	-	-	-	-
	Fp	271	217	180	155	135	120	108	98	90	83	77	72	68	64	60	57	-	-	-	-	-
	fp	0,09	0,13	0,17	0,23	0,28	0,35	0,42	0,49	0,57	0,66	0,76	0,86	0,97	1,08	1,20	1,33	-	-	-	-	-
40x4	Fv	5061	3515	2582	1977	1562	1265	1046	879	749	646	562	494	-	-	-	-	-	-	-	-	-
	fv	0,10	0,14	0,19	0,25	0,32	0,40	0,48	0,57	0,67	0,78	0,89	1,02	-	-	-	-	-	-	-	-	-
	Fp	361	289	241	206	180	160	144	131	120	111	103	96	90	85	80	76	-	-	-	-	-
	fp	0,09	0,13	0,17	0,23	0,28	0,35	0,42	0,49	0,57	0,66	0,76	0,86	0,97	1,08	1,20	1,33	-	-	-	-	-
40x5	Fv	6326	4393	3228	2471	1953	1582	1307	1098	936	807	703	618	-	-	-	-	-	-	-	-	-
	fv	0,10	0,14	0,19	0,25	0,32	0,40	0,48	0,57	0,67	0,78	0,89	1,02	-	-	-	-	-	-	-	-	-
	Fp	451	361	301	258	225	200	180	164	150	139	129	120	113	106	100	95	-	-	-	-	-
	fp	0,09	0,13	0,17	0,23	0,28	0,35	0,42	0,49	0,57	0,66	0,76	0,86	0,97	1,08	1,20	1,33	-	-	-	-	-
40x6	Fv	7591	5272	3873	2965	2343	1898	1569	1318	1123	968	844	741	-	-	-	-	-	-	-	-	-
	fv	0,10	0,14	0,19	0,25	0,32	0,40	0,48	0,57	0,67	0,78	0,89	1,02	-	-	-	-	-	-	-	-	-
	Fp	541	433	361	309	271	241	217	197	180	167	155	144	135	127	120	114	-	-	-	-	-
	fp	0,09	0,13	0,17	0,23	0,28	0,35	0,42	0,49	0,57	0,66	0,76	0,86	0,97	1,08	1,20	1,33	-	-	-	-	-

Uwaga: nośności i ugięcia krat z płaskownikami nośnymi o wysokości 20 mm, z nacięciami typu „zab piły” lub z nacięciami typu „trapez”, podano w tablicy B21

Tablica B20. Nośności i ugięcia krat pomostowych i krat stopni schodów TERMETAL,
dla płaskowników nośnych o wysokości 50 ± 70 mm i rozstawie w osiach płaskowników a = 105,7 mm;
oznaczenia wg rysunku B1

h x g, mm	Parametr	Rozstaw podpór płaskowników nośnych, Lp, w mm																				
		500	600	700	800	900	1000	1100	1200	1300	1400	1500	1600	1700	1800	1900	2000	2100	2200	2300	2400	2500
50x2	Fv	3954	2746	2017	1544	1220	989	817	687	585	504	439	386	342	305	274	247	224	-	-	-	-
	fv	0,08	0,11	0,16	0,20	0,26	0,32	0,38	0,46	0,54	0,62	0,71	0,81	0,92	1,03	1,15	1,27	1,40	-	-	-	-
	Fp	278	222	185	158	139	123	111	101	93	85	79	74	69	65	62	58	56	53	50	48	46
	fp	0,07	0,10	0,14	0,18	0,23	0,28	0,33	0,39	0,46	0,53	0,61	0,69	0,77	0,87	0,96	1,06	1,17	1,28	1,40	1,52	1,65
50x3	Fv	5931	4119	3026	2317	1831	1483	1225	1030	877	757	659	579	513	458	411	371	336	-	-	-	-
	fv	0,08	0,11	0,16	0,20	0,26	0,32	0,38	0,46	0,54	0,62	0,71	0,81	0,92	1,03	1,15	1,27	1,40	-	-	-	-
	Fp	416	333	278	238	208	185	167	151	139	128	119	111	104	98	93	88	83	79	76	72	69
	fp	0,07	0,10	0,14	0,18	0,23	0,28	0,33	0,39	0,46	0,53	0,61	0,69	0,77	0,87	0,96	1,06	1,17	1,28	1,40	1,52	1,65
50x4	Fv	7908	5492	4035	3089	2441	1977	1634	1373	1170	1009	879	772	684	610	548	494	448	-	-	-	-
	fv	0,08	0,11	0,16	0,20	0,26	0,32	0,38	0,46	0,54	0,62	0,71	0,81	0,92	1,03	1,15	1,27	1,40	-	-	-	-
	Fp	555	444	370	317	278	247	222	202	185	171	158	148	139	131	123	117	111	106	101	97	93
	fp	0,07	0,10	0,14	0,18	0,23	0,28	0,33	0,39	0,46	0,53	0,61	0,69	0,77	0,87	0,96	1,06	1,17	1,28	1,40	1,52	1,65
50x5	Fv	9885	6864	5043	3861	3051	2471	2042	1716	1462	1261	1098	965	855	763	685	618	560	-	-	-	-
	fv	0,08	0,11	0,16	0,20	0,26	0,32	0,38	0,46	0,54	0,62	0,71	0,81	0,92	1,03	1,15	1,27	1,40	-	-	-	-
	Fp	694	555	463	397	347	308	278	252	231	214	198	185	174	163	154	146	139	132	126	121	116
	fp	0,07	0,10	0,14	0,18	0,23	0,28	0,33	0,39	0,46	0,53	0,61	0,69	0,77	0,87	0,96	1,06	1,17	1,28	1,40	1,52	1,65
50x6	Fv	11862	8237	6052	4633	3661	2965	2451	2059	1755	1513	1318	1158	1026	915	821	741	673	-	-	-	-
	fv	0,08	0,11	0,16	0,20	0,26	0,32	0,38	0,46	0,54	0,62	0,71	0,81	0,92	1,03	1,15	1,27	1,40	-	-	-	-
	Fp	833	666	555	476	416	370	333	303	278	256	238	222	208	196	185	175	167	158	151	145	139
	fp	0,07	0,10	0,14	0,18	0,23	0,28	0,33	0,39	0,46	0,53	0,61	0,69	0,77	0,87	0,96	1,06	1,17	1,28	1,40	1,52	1,65
60x2	Fv	5694	3954	2905	2224	1757	1423	1176	989	842	726	633	556	493	439	394	356	323	294	269	247	228
	fv	0,07	0,10	0,13	0,17	0,21	0,26	0,32	0,38	0,45	0,52	0,60	0,68	0,76	0,86	0,96	1,06	1,17	1,28	1,40	1,52	1,65
	Fp	393	314	262	225	197	175	157	143	131	121	112	105	98	92	87	83	79	75	72	68	66
	fp	0,06	0,09	0,12	0,15	0,19	0,23	0,28	0,33	0,38	0,44	0,51	0,57	0,65	0,72	0,80	0,89	0,98	1,07	1,17	1,27	1,37
60x3	Fv	8541	5931	4358	3336	2636	2135	1764	1483	1263	1089	949	834	739	659	592	534	484	441	404	371	342
	fv	0,07	0,10	0,13	0,17	0,21	0,26	0,32	0,38	0,45	0,52	0,60	0,68	0,76	0,86	0,96	1,06	1,17	1,28	1,40	1,52	1,65
	Fp	589	472	393	337	295	262	236	214	197	181	168	157	147	139	131	124	118	112	107	103	98
	fp	0,06	0,09	0,12	0,15	0,19	0,23	0,28	0,33	0,38	0,44	0,51	0,57	0,65	0,72	0,80	0,89	0,98	1,07	1,17	1,27	1,37
60x4	Fv	11387	7908	5810	4448	3515	2847	2353	1977	1685	1453	1265	1112	985	879	789	712	646	588	538	494	455
	fv	0,07	0,10	0,13	0,17	0,21	0,26	0,32	0,38	0,45	0,52	0,60	0,68	0,76	0,86	0,96	1,06	1,17	1,28	1,40	1,52	1,65
	Fp	786	629	524	449	393	349	314	286	262	242	225	210	197	185	175	166	157	150	143	137	131
	fp	0,06	0,09	0,12	0,15	0,19	0,23	0,28	0,33	0,38	0,44	0,51	0,57	0,65	0,72	0,80	0,89	0,98	1,07	1,17	1,27	1,37
60x5	Fv	14234	9885	7262	5560	4393	3558	2941	2471	2105	1816	1582	1390	1231	1098	986	890	807	735	673	618	569
	fv	0,07	0,10	0,13	0,17	0,21	0,26	0,32	0,38	0,45	0,52	0,60	0,68	0,76	0,86	0,96	1,06	1,17	1,28	1,40	1,52	1,65
	Fp	983	786	655	561	491	437	393	357	328	302	281	262	246	231	218	207	197	187	179	171	164
	fp	0,06	0,09	0,12	0,15	0,19	0,23	0,28	0,33	0,38	0,44	0,51	0,57	0,65	0,72	0,80	0,89	0,98	1,07	1,17	1,27	1,37
60x6	Fv	17081	11862	8715	6672	5272	4270	3529	2965	2527	2179	1898	1668	1478	1318	1183	1068	968	882	807	741	683
	fv	0,07	0,10	0,13	0,17	0,21	0,26	0,32	0,38	0,45	0,52	0,60	0,68	0,76	0,86	0,96	1,06	1,17	1,28	1,40	1,52	1,65
	Fp	1179	943	786	674	589	524	472	429	393	363	337	314	295	277	262	248	236	225	214	205	197
	fp	0,06	0,09	0,12	0,15	0,19	0,23	0,28	0,33	0,38	0,44	0,51	0,57	0,65	0,72	0,80	0,89	0,98	1,07	1,17	1,27	1,37
70x2	Fv	7750	5382	3954	3027	2392	1937	1601	1345	1147	989	861	757	670	598	537	484	439	400	366	336	310
	fv	0,06	0,08	0,11	0,15	0,18	0,23	0,27	0,33	0,38	0,44	0,51	0,58	0,66	0,73	0,82	0,91	1,00	1,10	1,20	1,31	1,42
	Fp	527	421	351	301	263	234	211	191	176	162	150	140	131	124	117	111	105	100	96	92	88
	fp	0,05	0,07	0,10	0,13	0,16	0,20	0,24	0,28	0,33	0,38	0,43	0,49	0,55	0,62	0,69	0,76	0,84	0,92	1,00	1,09	1,18
70x3	Fv	11624	8073	5931	4541	3588	2906	2402	2018	1720	1483	1291	1135	1006	897	805	727	659	600	549	504	465
	fv	0,06	0,08	0,11	0,15	0,18	0,23	0,27	0,33	0,38	0,44	0,51	0,58	0,66	0,73	0,82	0,91	1,00	1,10	1,20	1,31	1,42
	Fp	790	632	527	451	395	351	316	287	263	243	226	211	197	186	176	166	158	150	144	137	131
	fp	0,05	0,07	0,10	0,13	0,16	0,20	0,24	0,28	0,33	0,38	0,43	0,49	0,55	0,62	0,69	0,76	0,84	0,92	1,00	1,09	1,18
70x4	Fv	15499	10763	7908	6055	4784	3875	3202	2691	2293	1977	1722	1514	1341	1196	1073	969	879	801	732	673	620
	fv	0,06	0,08	0,11	0,15	0,18	0,23	0,27	0,33	0,38	0,44	0,51	0,58	0,66	0,73	0,82	0,91	1,00	1,10	1,20	1,31	1,42
	Fp	1053	842	702	602	527	468	421	383	351	324	301	281	263	248	234	222	211	201	191	183	176
	fp	0,05	0,07	0,10	0,13	0,16	0,20	0,24	0,28	0,33	0,38	0,43	0,49	0,55	0,62	0,69	0,76	0,84	0,92	1,00	1,09	1,18
70x5	Fv	19374	13454	9885	7568	5980	4844	4003	3364	2866	2471	2153	1892	1676	1495	1342	1211	1098	1001	916	841	775
	fv	0,06	0,08	0,11	0,15	0,18	0,23	0,27	0,33	0,38	0,44	0,51	0,58	0,66	0,73	0,82	0,91	1,00	1,10	1,20	1,31	1,42
	Fp	1316	1053	878	752	658	585	527	479	439	405	376	351	329	310	292	277	263	251	239	229	219
	fp	0,05	0,07	0,10	0,13	0,16	0,20	0,24	0,28	0,33	0,38	0,43	0,49	0,55	0,62	0,69	0,76	0,84	0,92	1,00	1,09	1,18
70x6	Fv	23249	16145	11862	9081	7176	5812	4803	4036	3439	2965	2583	2270	2011	1794	1610	1453	1318	1201	1099	1009	930
	fv	0,06	0,08	0,11	0,15	0,18	0,23	0,27	0,33	0,38	0,44	0,51	0,58	0,66	0,73	0,82	0,91	1,00	1,10	1,20	1,31	1,42
	Fp	1579	1263	1053	902	790	702	632	574	527	486	451	421	395	372	351	332	316	301	287	275	263
	fp	0,05	0,07	0,10	0,13	0,16	0,20	0,24	0,28	0,33	0,38	0,43	0,49	0,55	0,62	0,69	0,76	0,84	0,92	1,00	1,09	1,18

Tablica B21. Nośności i ugięcia krat pomostowych i krat stopni schodów TERMETAL, dla płaskowników nośnych o wysokości 20 mm, z nacięciami typu „zab pily” lub z nacięciami typu „trapez” i rozstawie w osiach płaskowników (a): 15,1; 30,2; 34,3; 45,3; 60,4; 68,6; 75,5; 90,6; 102,9 lub 105,7 mm; oznaczenia wg rysunku B1

a, mm	h x g, mm	Parametr	Rozstaw podpór płaskowników nośnych, Lp, w mm																								
			500	600	700	800	900	1000	1100	1200	1300	1400	1500	1600	1700	1800	1900	2000	2100	2200	2300	2400	2500				
a = 15,1	20x2	Fv	3099	2152	1581	1210	956	776	-	-	-	-	-	-	-	-	-	-	-	-	-	-	-	-			
		fv	0,16	0,23	0,31	0,41	0,51	0,63	-	-	-	-	-	-	-	-	-	-	-	-	-	-	-	-	-		
		Fp	228	215	179	153	134	118	107	98	-	-	-	-	-	-	-	-	-	-	-	-	-	-	-	-	
	20x3	fv	0,16	0,22	0,29	0,37	0,46	0,57	0,68	0,80	-	-	-	-	-	-	-	-	-	-	-	-	-	-	-	-	
		Fv	4649	3229	2372	1816	1434	1162	-	-	-	-	-	-	-	-	-	-	-	-	-	-	-	-	-	-	
		Fp	341	321	268	231	201	179	160	146	-	-	-	-	-	-	-	-	-	-	-	-	-	-	-	-	
	a = 30,2	20x2	fv	0,16	0,23	0,31	0,41	0,51	0,63	-	-	-	-	-	-	-	-	-	-	-	-	-	-	-	-	-	
			Fp	114	107	90	76	67	59	54	49	-	-	-	-	-	-	-	-	-	-	-	-	-	-	-	-
			fp	0,16	0,22	0,29	0,37	0,46	0,57	0,68	0,80	-	-	-	-	-	-	-	-	-	-	-	-	-	-	-	-
20x3		fv	0,16	0,23	0,31	0,41	0,51	0,63	-	-	-	-	-	-	-	-	-	-	-	-	-	-	-	-	-	-	
		Fp	171	160	134	115	100	90	80	73	-	-	-	-	-	-	-	-	-	-	-	-	-	-	-	-	
		fp	0,16	0,22	0,29	0,37	0,46	0,57	0,68	0,80	-	-	-	-	-	-	-	-	-	-	-	-	-	-	-	-	
a = 34,3		20x2	Fv	1393	967	711	544	430	349	-	-	-	-	-	-	-	-	-	-	-	-	-	-	-	-	-	
			fv	0,16	0,23	0,31	0,41	0,51	0,63	-	-	-	-	-	-	-	-	-	-	-	-	-	-	-	-	-	-
			Fp	120	97	81	69	60	53	48	44	-	-	-	-	-	-	-	-	-	-	-	-	-	-	-	-
	20x3	fv	0,16	0,22	0,29	0,37	0,46	0,57	0,68	0,80	-	-	-	-	-	-	-	-	-	-	-	-	-	-	-	-	
		Fv	2090	1451	1066	816	645	522	-	-	-	-	-	-	-	-	-	-	-	-	-	-	-	-	-	-	
		Fp	181	144	120	104	90	81	72	66	-	-	-	-	-	-	-	-	-	-	-	-	-	-	-	-	
	a = 45,3	20x2	fv	0,16	0,22	0,29	0,37	0,46	0,57	0,68	0,80	-	-	-	-	-	-	-	-	-	-	-	-	-	-	-	
			Fv	1033	717	527	403	319	259	-	-	-	-	-	-	-	-	-	-	-	-	-	-	-	-	-	-
			Fp	76	72	60	51	45	39	36	33	-	-	-	-	-	-	-	-	-	-	-	-	-	-	-	-
20x3		fv	0,16	0,23	0,31	0,41	0,51	0,63	-	-	-	-	-	-	-	-	-	-	-	-	-	-	-	-	-	-	
		Fv	1550	1076	791	605	478	387	-	-	-	-	-	-	-	-	-	-	-	-	-	-	-	-	-	-	
		Fp	114	107	89	77	67	60	53	49	-	-	-	-	-	-	-	-	-	-	-	-	-	-	-	-	
a = 60,4		20x2	fv	0,16	0,22	0,29	0,37	0,46	0,57	0,68	0,80	-	-	-	-	-	-	-	-	-	-	-	-	-	-	-	
			Fv	775	538	395	303	239	194	-	-	-	-	-	-	-	-	-	-	-	-	-	-	-	-	-	-
			Fp	57	54	45	38	33	30	27	25	-	-	-	-	-	-	-	-	-	-	-	-	-	-	-	-
	20x3	fv	0,16	0,23	0,31	0,41	0,51	0,63	-	-	-	-	-	-	-	-	-	-	-	-	-	-	-	-	-	-	
		Fv	1162	807	593	454	359	290	-	-	-	-	-	-	-	-	-	-	-	-	-	-	-	-	-	-	
		Fp	85	80	67	58	50	45	40	37	-	-	-	-	-	-	-	-	-	-	-	-	-	-	-	-	
	a = 68,6	20x2	fv	0,16	0,22	0,29	0,37	0,46	0,57	0,68	0,80	-	-	-	-	-	-	-	-	-	-	-	-	-	-	-	
			Fv	697	484	355	272	215	174	-	-	-	-	-	-	-	-	-	-	-	-	-	-	-	-	-	-
			Fp	60	48	40	34	30	27	24	22	-	-	-	-	-	-	-	-	-	-	-	-	-	-	-	-
20x3		fv	0,16	0,23	0,31	0,41	0,51	0,63	-	-	-	-	-	-	-	-	-	-	-	-	-	-	-	-	-	-	
		Fv	1045	726	533	408	322	261	-	-	-	-	-	-	-	-	-	-	-	-	-	-	-	-	-	-	
		Fp	90	72	60	52	45	40	36	33	-	-	-	-	-	-	-	-	-	-	-	-	-	-	-	-	
a = 75,5		20x2	fv	0,16	0,22	0,29	0,37	0,46	0,57	0,68	0,80	-	-	-	-	-	-	-	-	-	-	-	-	-	-	-	
			Fv	620	430	316	242	191	155	-	-	-	-	-	-	-	-	-	-	-	-	-	-	-	-	-	-
			Fp	46	43	36	31	27	24	21	20	-	-	-	-	-	-	-	-	-	-	-	-	-	-	-	-
	20x3	fv	0,16	0,22	0,29	0,37	0,46	0,57	0,68	0,80	-	-	-	-	-	-	-	-	-	-	-	-	-	-	-	-	
		Fv	930	646	474	363	287	232	-	-	-	-	-	-	-	-	-	-	-	-	-	-	-	-	-	-	
		Fp	68	64	54	46	40	36	32	29	-	-	-	-	-	-	-	-	-	-	-	-	-	-	-	-	
	a = 90,6	20x2	fv	0,16	0,22	0,29	0,37	0,46	0,57	0,68	0,80	-	-	-	-	-	-	-	-	-	-	-	-	-	-	-	
			Fv	517	359	263	202	159	129	-	-	-	-	-	-	-	-	-	-	-	-	-	-	-	-	-	
			Fp	38	36	30	25	22	20	18	16	-	-	-	-	-	-	-	-	-	-	-	-	-	-	-	-
20x3		fv	0,16	0,23	0,31	0,41	0,51	0,63	-	-	-	-	-	-	-	-	-	-	-	-	-	-	-	-	-	-	
		Fv	775	538	395	303	239	194	-	-	-	-	-	-	-	-	-	-	-	-	-	-	-	-	-	-	
		Fp	57	53	45	38	33	30	27	24	-	-	-	-	-	-	-	-	-	-	-	-	-	-	-	-	

c.d. Tablicy B21

a, mm	h x g, mm	Parametr	Rozstaw podpór płaskowników nośnych, Lp, w mm																					
			500	600	700	800	900	1000	1100	1200	1300	1400	1500	1600	1700	1800	1900	2000	2100	2200	2300	2400	2500	
a = 102,9	20x2	Fv	464	322	237	181	143	116	-	-	-	-	-	-	-	-	-	-	-	-	-	-	-	
		fv	0,16	0,23	0,31	0,41	0,51	0,63	-	-	-	-	-	-	-	-	-	-	-	-	-	-	-	-
		Fp	40	32	27	23	20	18	16	15	-	-	-	-	-	-	-	-	-	-	-	-	-	-
	20x3	fp	0,16	0,22	0,29	0,37	0,46	0,57	0,68	0,80	-	-	-	-	-	-	-	-	-	-	-	-	-	-
		Fv	697	484	355	272	215	174	-	-	-	-	-	-	-	-	-	-	-	-	-	-	-	-
		fv	0,16	0,23	0,31	0,41	0,51	0,63	-	-	-	-	-	-	-	-	-	-	-	-	-	-	-	-
a = 105,7	20x2	Fp	60	48	40	35	30	27	24	22	-	-	-	-	-	-	-	-	-	-	-	-	-	-
		fp	0,16	0,22	0,29	0,37	0,46	0,57	0,68	0,80	-	-	-	-	-	-	-	-	-	-	-	-	-	-
		Fv	443	307	226	173	137	111	-	-	-	-	-	-	-	-	-	-	-	-	-	-	-	-
	20x3	fv	0,16	0,23	0,31	0,41	0,51	0,63	-	-	-	-	-	-	-	-	-	-	-	-	-	-	-	-
		Fp	33	31	26	22	19	17	15	14	-	-	-	-	-	-	-	-	-	-	-	-	-	-
		fp	0,16	0,22	0,29	0,37	0,46	0,57	0,68	0,80	-	-	-	-	-	-	-	-	-	-	-	-	-	-
20x2	Fv	664	461	339	259	205	166	-	-	-	-	-	-	-	-	-	-	-	-	-	-	-	-	
	fv	0,16	0,23	0,31	0,41	0,51	0,63	-	-	-	-	-	-	-	-	-	-	-	-	-	-	-	-	
	Fp	49	46	38	33	29	26	23	21	-	-	-	-	-	-	-	-	-	-	-	-	-	-	
20x3	fp	0,16	0,22	0,29	0,37	0,46	0,57	0,68	0,80	-	-	-	-	-	-	-	-	-	-	-	-	-	-	